

JVC

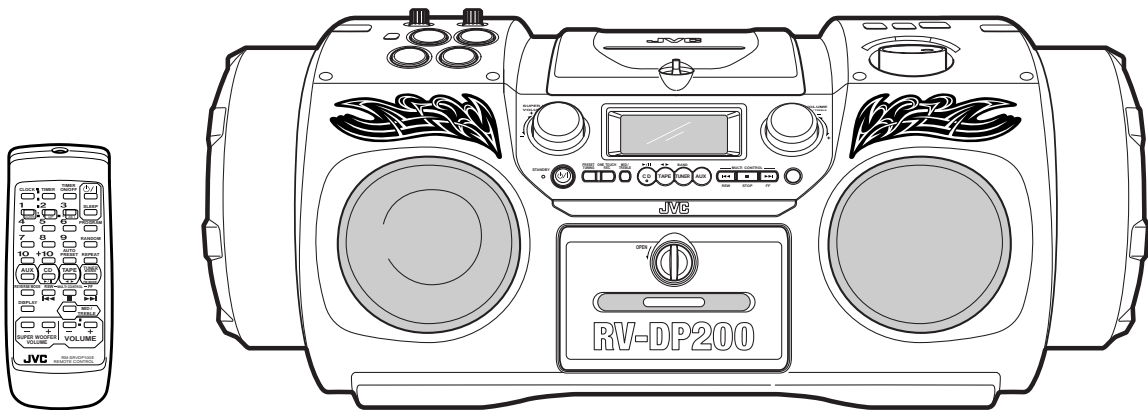

POWERED WOOFER CD SYSTEM
CD-SYSTEM MIT POWER WOOFER
CHAIN CD A WOOFER AMPLIFIE
CD-SYSTEEM MET POWER WOOFER

RV-DP200BK



COMPACT
disc
DIGITAL AUDIO

INSTRUCTIONS
BEDIENUNGSANLEITUNG
MANUEL D'INSTRUCTIONS
GEBRUIKSAANWIJZING

For Customer Use:

Enter below the Model No. and Serial No.
which are located either on the rear, bot-
tom or side of the cabinet. Retain this
information for future reference.

Model No.

Serial No.

LVT0703-003A

[E]

Warnung, Achtung und sonstige Hinweise /Mises en garde, précautions et indications diverses /Waarschuwingen, voorzorgen en andere mededelingen

Achtung — ⚡/ Schalter!

Den Netzstecker aus der Steckdose ziehen, um die Stromversorgung vollkommen zu unterbrechen. Der Schalter ⚡/ unterbricht in keiner Stellung die Stromversorgung vollkommen. Die Stromversorgung kann mit der Fernbedienung ein- und ausgeschaltet werden.

Attention — Commutateur ⚡/!

Déconnecter la fiche de secteur pour couper complètement le courant. Le commutateur ⚡/ ne coupe jamais complètement la ligne de secteur, quelle que soit sa position. Le courant peut être télécommandé.

Voorzichtig — ⚡/ schakelaar!

Om de stroomtoevoer geheel uit te schakelen, trekt u de stekker uit het stopcontact. Anders zal er altijd een geringe hoeveelheid stroom naar het apparaat lopen, ongeacht de stand van de ⚡/ schakelaar. U kunt het apparaat ook met de afstandsbediening aan- en uitschakelen.

ACHTUNG

Zur Verhinderung von elektrischen Schlägen, Brandgefahr, usw:

1. Keine Schrauben lösen oder Abdeckungen entfernen und das Gehäuse nicht öffnen.
2. Dieses Gerät weder Regen noch Feuchtigkeit aussetzen.

ATTENTION

Afin d'éviter tout risque d'électrocution, d'incendie, etc.:

1. Ne pas enlever les vis ni les panneaux et ne pas ouvrir le coffret de l'appareil.
2. Ne pas exposer l'appareil à la pluie ni à l'humidité.

VOORZICHTIG

Ter vermindering van gevaar voor brand, elektrische schokken, enz.:

1. Verwijder geen schroeven, panelen of de behuizing.
2. Stel het toestel niet bloot aan regen of vocht.

Vorsicht: Ausreichende Belüftung

Zur Vermeidung von elektrischen Schlägen, Feuer und sonstigen Schäden sollte das Gerät unter folgenden Bedingungen aufgestellt werden:

- 1 Vorderseite:
Hindernisfrei und gut zugänglich.
- 2 Seiten- und Rückwände:
Hindernisfrei in allen gegebenen Abständen (s. Abbildung).
- 3 Unterseite:
Die Stellfläche muß absolut eben sein. Sorgen Sie für ausreichende Luftzufuhr durch Aufstellung auf einem Stand mit mindestens 10 cm Höhe.

Attention: Aération correcte

Pour prévenir tout risque de décharge électrique ou d'incendie et éviter toute détérioration, installez l'appareil de la manière suivante:

- 1 Avant:
Bien dégagé de tout objet.
- 2 Côtés/dessus/dessous:
Assurez-vous que rien ne bloque les espaces indiqués sur le schéma ci-dessous.
- 3 Dessous:
Posez l'appareil sur une surface plane et horizontale. Veillez à ce que sa ventilation correcte puisse se faire en le plaçant sur un support d'au moins dix centimètres de hauteur.

Voorzichtig: Goede ventilatie vereist

Om brand, elektrische schokken en beschadiging te voorkomen, moet u het toestel als volgt opstellen:

- 1 Voorkant:
Geen belemmeringen en voldoende ruimte.
- 2 Zijkanten/boven-/onderkant:
Geen belemmeringen plaatsen in de hieronder aangegeven zones.
- 3 Onderkant:
Op vlakke ondergrond plaatsen. Voldoende ventilatieruimte voorzien door het toestel op een onderstel met een hoogte van 10 cm of meer te plaatsen.

Vorderansicht
Face
Vooraanzicht

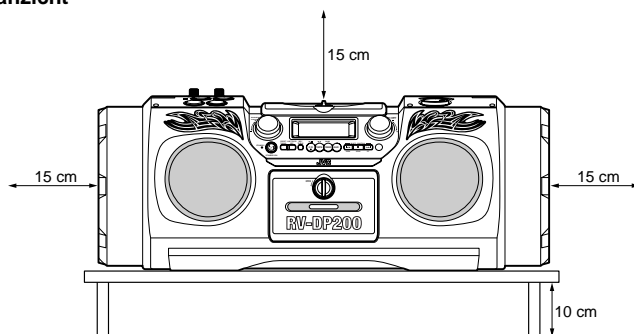

Seitenansicht
Côté
Zijaanzicht

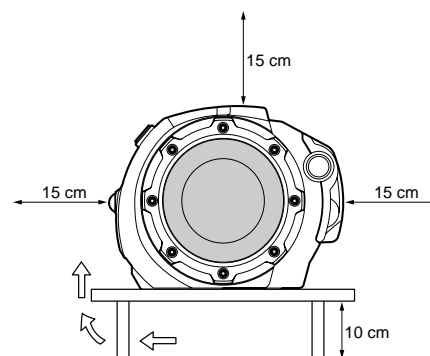

WICHTIGER HINWEIS FÜR LASER-PRODUKTE / IMPORTANT POUR LES PRODUITS LASER / BELANGRIJKE INFORMATIE VOOR LASERPRODUKTEN

ANBRINGUNGSORTE FÜR LASER-PRODUKTE/REPRODUCTION DES ETIQUETTES/VERKLARING VAN DE LABELS

- | | | | |
|---|---|---|--|
| 1 | KLASSIFIZIERUNGSHINWEIS BEFINDET SICH AUF DER AUSSENSEITE | 2 | WARNETIKETTE IM GERÄTEINNEREN |
| 1 | ÉTIQUETTE DE CLASSIFICATION, PLACÉE SUR LA SURFACE EXTÉRIEURE | 2 | ETIQUETTE D'AVERTISSEMENT PLACÉE À L'INTERIEUR DE L'APPAREIL |
| 1 | CLASSIFICATIE-ETIKET AAN DE BUITENKANT VAN HET APPARAAT | 2 | WAARSCHUWINGSLABEL, IN HET APPARAAT |

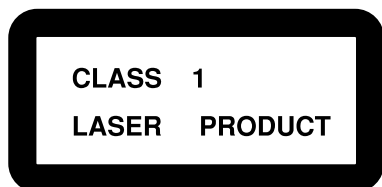

- | | |
|--|--|
| 1. LASER-PRODUKT DER KLASSE 1 | 1. KLAS 1 LASERPRODUKT |
| 2. ACHTUNG: Unsichtbare Laserstrahlung bei Öffnung und fehlerhafter oder beschädigter Spre. Direkten Kontakt mit dem Strahl vermeiden! | 2. VOORZICHTIG: Onzichtbare laserstraling wanneer open en de beveiliging faalt of uitgeschakeld is. Voorkom het direct blootstaan aan de straal. |
| 3. ACHTUNG: Das Gehäuse nicht öffnen. Das Gerät enthält keinerlei Teile, die vom Benutzer gewartet werden können. Überlassen Sie Wartungsarbeiten bitte qualifizierten Kundendienst-Fachleuten. | 3. VOORZICHTIG: De bovenkap niet openen. Binnenin het toestel bevinden zich geen door de gebruiker te repareren onderdelen: laat onderhoud over aan bekwaam vakpersoneel. |
| 1. PRODUIT LASER CLASSE 1 | |
| 2. ATTENTION: Radiation laser invisible quand l'appareil est ouvert ou que le verrouillage est en panne ou désactivé. Eviter une exposition directe au rayon. | |
| 3. ATTENTION: Ne pas ouvrir le couvercle du dessus. Il n'y a aucune pièce utilisable à l'intérieur. Laisser à un personnel qualifié le soin de réparer votre appareil. | |

ACHTUNG!

1. Blockieren Sie keine Belüftungsschlitze oder -bohrungen. (Wenn die Belüftungsöffnungen oder -löcher durch eine Zeitung oder ein Tuch etc. blockiert werden, kann die entstehende Hitze nicht abgeführt werden.)
2. Stellen Sie keine offenen Flammen, beispielsweise angezündete Kerzen, auf das Gerät.
3. Wenn Sie Batterien entsorgen, denken Sie an den Umweltschutz. Batterien müssen entsprechend den geltenden örtlichen Vorschriften oder Gesetzen entsorgt werden.
4. Setzen Sie die Anlage nicht in einem Badezimmer oder an Orten ein, an denen Wasser verwendet wird. Stellen Sie auch keine Behälter, die mit Wasser oder anderen Flüssigkeiten gefüllt sind (beispielsweise Kosmetik- oder Medikamentenbehälter, Blumenvasen, Topfpflanzen, Tassen etc) auf diese Anlage.

ATTENTION!

1. Ne bloquez pas les orifices ou les trous de ventilation. (Si les orifices ou les trous de ventilation sont bloqués par un journal un tissu, etc., la chaleur peut ne pas être évacuée correctement de l'appareil.)
2. Ne placez aucune source de flamme nue, telle qu'une bougie, sur l'appareil.
3. Lors de la mise au rebut des piles, veuillez prendre en considération les problèmes de l'environnement et suivre strictement les règles et les lois locales sur la mise au rebut des piles.
4. N'utilisez pas cet appareil dans une salle de bain ou un autre endroit avec de l'eau. Ne placez aucun récipient contenant de l'eau (tel que des cosmétiques ou des médicaments, un vase de fleurs, un pot de fleurs, une tasse, etc.) sur cet appareil.

WAARSCHUWING!

1. Zorg dat u de ventilatieopeningen en -gaten niet afsluit. (Als de ventilatieopeningen en -gaten worden afgesloten door bijvoorbeeld papier of een doek, kan er hitte in het apparaat worden opgebouwd.)
2. Zet geen bronnen met open vuur, zoals brandende kaarsen, op het apparaat.
3. Wees milieubewust en gooi lege batterijen niet bij het huishoudelijk afval. Lege batterijen dient u in te leveren met het KCA of bij een innamepunt voor batterijen.
4. Gebruik dit apparaat niet in een badkamer of in andere natte ruimten. Zet ook geen voorwerpen op het apparaat die zijn gevuld met water of andere vloeistoffen (zoals cosmetica, medicijnen, bloemenvazen, bloempotten, kopjes enz.).

Hartelijk gefeliciteerd met uw aankoop van dit CD-Systeem met Power Woofer van JVC.
Wij hopen dat het apparaat een waardevolle aanwinst zal zijn en dat u er jarenlang plezier van zult hebben.
Lees deze handleiding aandachtig door voordat u uw nieuwe stereoapparatuur in gebruik neemt.
Hierin vindt u alle informatie die u nodig hebt om het systeem in te stellen en te gebruiken.
Mocht u vragen hebben die niet in de handleiding worden besproken, neem dan contact op met uw leverancier.

Voorzieningen

Hier volgt een beknopt overzicht van de voorzieningen die uw systeem krachtig maken en toch eenvoudig te gebruiken.

- De knoppen en bedieningselementen hebben een nieuwe vormgeving gekregen, die geheel is gericht op gebruiksgemak. Zo kunt u volop van de muziek genieten.
 - Met **COMPU PLAY** van JVC kunt u het systeem met een druk op de knop aanzetten en automatisch de radio, de CD-speler of het cassettedeck starten. (Alleen indien aangesloten op netvoeding.)
- Dit systeem is uitgevoerd met super woofers met een diameter van 16 cm die krachtige lage tonen produceren.
- Het systeem is uitgerust met een voorkeuzemogelijkheid voor 45 zenders (30 FM en 15 AM (MW/LW)) en daarnaast is het mogelijk automatisch en handmatig op zenders af te stemmen.
- De CD-opties omvatten de CD-snelheidsregeling en de functies voor herhalen, afspelen in willekeurige volgorde en geprogrammeerd afspelen.
- Keerzijde-functie voor cassettes.
- De Rhythm Machine biedt verschillende ritmes, scratchgeluiden en beats.
- Met de timerfuncties kan het systeem automatisch worden in- en uitgeschakeld.



Indeling van deze handleiding

- De basishandelingen en instellingen, die voor de meeste functies gelijk zijn - bijvoorbeeld de volume-instelling-, worden in de paragraaf 'Basishandelingen' beschreven en worden niet voor elke functie apart herhaald.
- De namen van knoppen/bedieningselementen en berichten zijn in hoofdletters geschreven: bijvoorbeeld TUNER BAND, "NO DISC".
- De namen van systeemfuncties worden alleen met een hoofdletter aan het begin geschreven: bijvoorbeeld Normal Play.

Raadpleeg de inhoudsopgave als u informatie zoekt over specifieke onderwerpen.

Wij hebben met plezier deze handleiding samengesteld en hopen dat u optimaal gebruik zult maken van de vele functies van uw systeem.

BELANGRIJKE WAARSCHUWINGEN

1. Waar plaatst u het systeem

- Kies een plaats waar het toestel recht, droog en niet te warm of te koud staat. (Tussen 0°C en 40°C.)
- Zorg voor voldoende afstand tussen het systeem en de tv.
- Zet uw systeem niet op een plaats die blootstaat aan trillingen.

2. Netsnoer

- Raak het netsnoer niet met natte handen aan!
- Zolang het netsnoer in het stopcontact zit, is er altijd enig stroomverbruik.
- Trek nooit aan het netsnoer wanneer u het netsnoer uit het stopcontact wilt halen; trek alleen aan de stekker.

3. Indien u het systeem wilt vervoeren

- Verwijder de CD uit het systeem.
- Verwijder alle aansluitingen van het systeem.

4. Storingen enz.

- Het systeem bevat geen onderdelen die door de gebruiker kunnen worden onderhouden. Wanneer zich een storing voordoet, dient u de stekker uit het stopcontact te trekken en contact op te nemen met uw leverancier.
- Steek nooit metalen voorwerpen in het systeem.

Inhoudsopgave

Voorzieningen.....	1	Het cassettedeck gebruiken (Opnemen).....	14
Indeling van deze handleiding	1	Gebruik van de rhythm machine.....	16
BELANGRIJKE WAARSCHUWINGEN	1	Muziek afspelen op externe apparatuur.....	21
Allereerst.....	2	Gebruik van microfoon/gitaar	22
Basishandelingen	6	De timers gebruiken.....	23
Met behulp van de tuner	8	Verzorging en onderhoud.....	25
De CD-speler gebruiken	10	Problemen oplossen	26
Het cassettedeck gebruiken (Een bandje beluisteren)	13	Technische specificaties	26

Allereerst

Accessoires

Controleer of u de volgende onderdelen bij het systeem hebt ontvangen.

- Netsnoer (1)
- Afstandsbediening (1)
- Batterijen (2)
- Draagriem (1)

Indien u een of meer accessoires niet hebt ontvangen, dient u onmiddellijk contact op te nemen met uw leverancier.

Het systeem vervoeren

Indien u het systeem wilt vervoeren, dient u de meegeleverde draagriem aan weerszijden van het systeem te bevestigen. Druk de metalen haak open en bevestig deze aan weerszijden vast aan het systeem zoals in de afbeelding wordt aangegeven. Om de draagriem te verwijderen dient u de metalen haak weer open te drukken en los te maken van het systeem. De draagriem is in lengte verstelbaar en voorzien van een tasje voor de afstandsbediening.

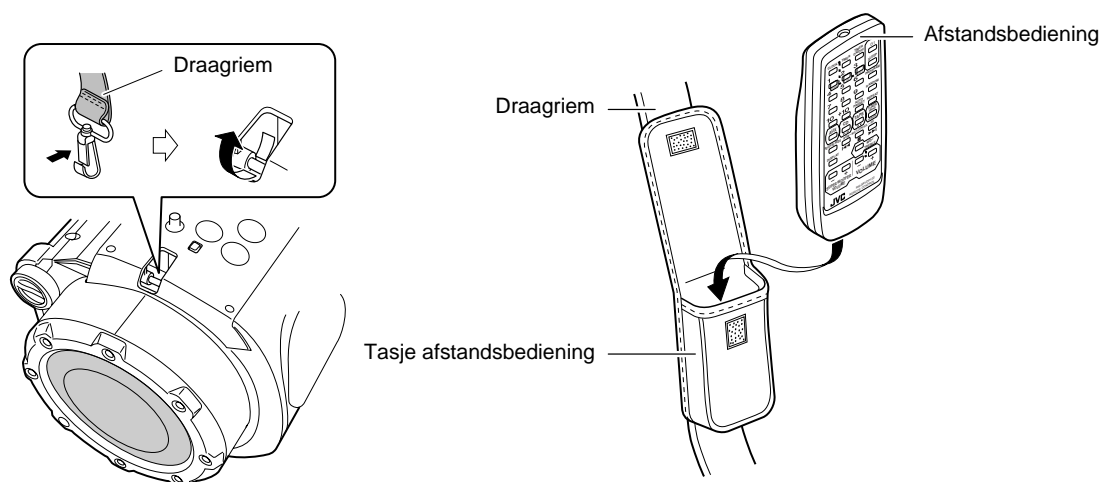

Batterijen plaatsen in de afstandsbediening

Plaats de batterijen met de polen (+ en -) in de richting van de + en - markeringen in het batterijvakje.

R6P(SUM-3)/AA(15F)

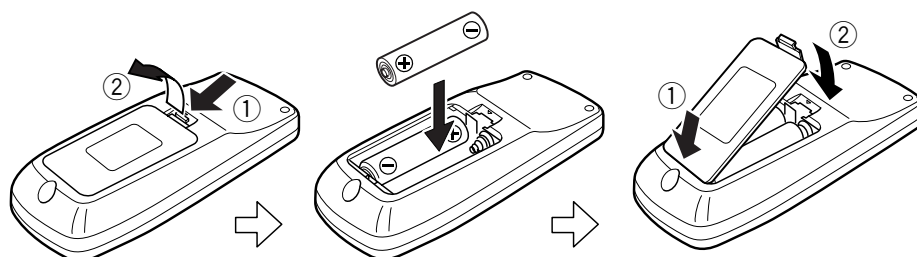

Gebruikte batterijen:

NL

Niet weggoien,
maar inleveren
als KCA.



OPGELET: Gebruik de batterijen op de juiste wijze.

Voorkom lekkage of explosiegevaar:

- Verwijder de batterijen als de afstandsbediening gedurende lange tijd niet wordt gebruikt.
- Vervang altijd beide batterijen tegelijkertijd.
- Gebruik nooit een oude en een nieuwe batterij samen.
- Gebruik nooit batterijen van verschillende typen.

Gebruik van de afstandsbediening

Met de afstandsbediening kunnen veel functies van het systeem op eenvoudige wijze worden uitgevoerd tot op een afstand tot 7 m. De afstandsbediening moet op de sensor op het voorpaneel van het systeem worden gericht.

Opmerking: Indien u de afstandsbediening vanuit een hoek richt op het voorpaneel, wordt de bovenstaande afstand verkort.

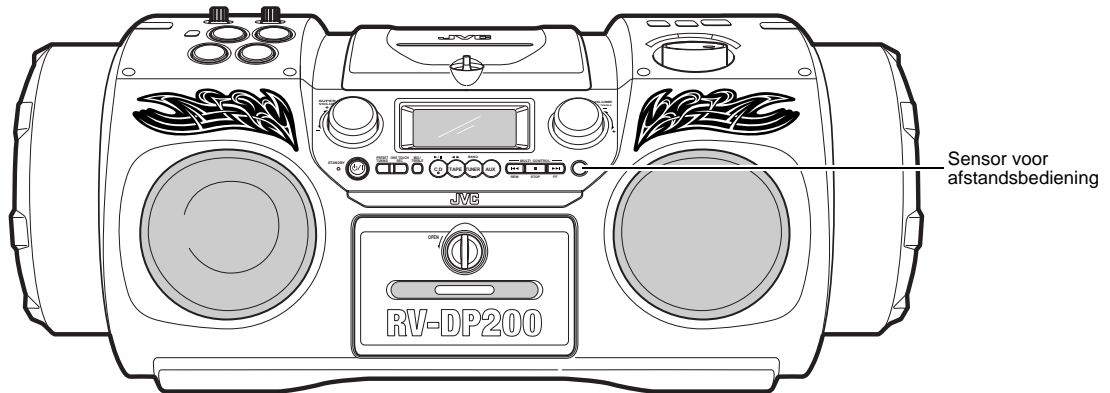

OPGELET: Zorg dat alle aansluitingen zijn gemaakt voordat u de stekker van het systeem in het stopcontact steekt.

Hulptoestel aansluiten

Sluit een signaalkabel (niet meegeleverd) aan op de ingangsklemmen AUX van het toestel en de uitgangsklemmen op uw hulptoestel (bijvoorbeeld een platenspeler of MD-speler). Nu kunt u op deze geluidsbron muziek afspelen.

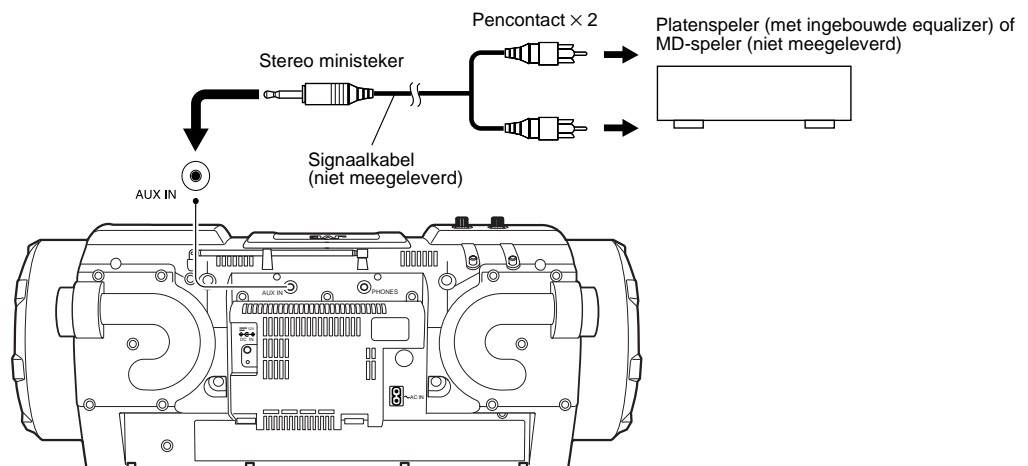

Het netsnoer aansluiten

Steek de meegeleverde stroomkabel stevig in de wisselstroomaansluiting op de achterkant van het systeem.

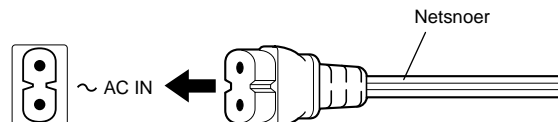

OPGELET:

- **OM STORINGEN EN BESCHADIGING VAN HET SYSTEEM TE VOORKOMEN MAG UITSLUITEND HET MEEGELEVERDE JVC-NETSNOER WORDEN GEBRUIKT.**
- **TREK ALTIJD DE STEKKER UIT HET STOPCONTACT ALS U WEGGAAT OF WANNEER HET SYSTEEM GEDURENDE LANGERE TIJD NIET WORDT GEBRUIKT.**

Nu kunt u de stekker van het systeem in het stopcontact steken en het systeem gaan gebruiken.

Geheugenbatterijen

Wij raden u aan de geheugenbatterijen in het systeem te plaatsen zodat er geen instellingen verloren gaan in geval van stroomstoring.

1. Open het batterijklepje aan de achterkant van het systeem door dit naar u toe te trekken terwijl u op de lipjes drukt zoals aangegeven door de pijltjes.

2. Plaats drie batterijen (niet meegeleverd) in het batterijklepje in de volgorde "1" tot "3".

- Plaats de batterijen met de + en – polen in de richting van de + en – markeringen in het batterijklepje.

3. Klik hierna het batterijklepje goed vast.

Indien u batterijen wilt verwijderen, begint u met batterij "3".

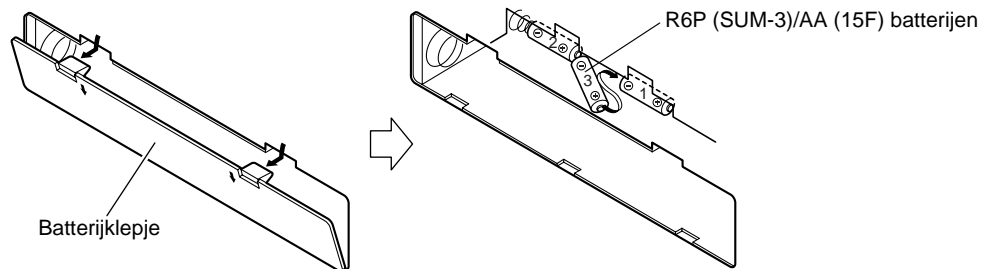

Opmerkingen

- De geheugenbatterijen worden niet gebruikt zolang stroom wordt geleverd via het netsnoer, tien batterijen of een auto-adapter (DC12V). Indien geen stroom wordt geleverd aan het systeem, dient u ongeveer elke 12 maanden de geheugenbatterijen te vervangen zodat de inhoud van het geheugen behouden blijft.
- Bij het vervangen van de geheugenbatterijen dient u altijd de stekker in het stopcontact te steken zodat de inhoud van het geheugen niet wordt gewist.
- Als een stroomstoring optreedt, verdwijnt de tijdsaanduiding op de display om de geheugenbatterijen te sparen.

OPGELET: Gebruik de batterijen op de juiste wijze.

Voorkom lekkage of explosiegevaar:

- Vervang altijd alle batterijen tegelijkertijd. Steek de stekker in het stopcontact voordat u de batterijen vervangt.
- Combineer nooit oude batterijen met nieuwe.
- Gebruik nooit batterijen van verschillende typen.

Gebruik van het systeem met batterijen

Het systeem werkt op tien batterijen.

1. Open het batterijklepje aan de achterkant van het systeem door dit naar u toe te trekken terwijl u op de lipjes drukt zoals aangegeven door de pijltjes.

2. Plaats tien batterijen (niet meegeleverd) in het batterijklepje in de volgorde "1" tot "10".

- Plaats de batterijen met de + en – polen in de richting van de + en – markeringen in het batterijklepje.

3. Klik hierna het batterijklepje goed vast.

Indien u de batterijen wilt verwijderen, begint u met batterij "10".

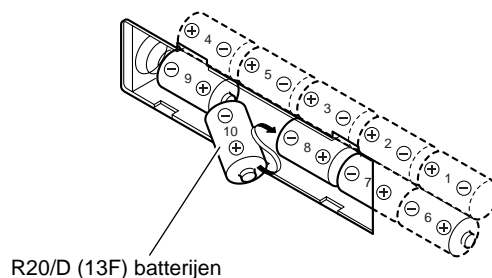

Opmerkingen

- Indien het systeem voeding krijgt via het netsnoer of van de auto-accu (DC12V), schakelt de voeding automatisch om van batterijen naar netvoeding of auto-accu. Verwijder de tien batterijen als het systeem op netvoeding of accu (DC12V) werkt.
- Indien de batterijen leeg zijn, kan de CD-speler het verkeerde nummer afspelen. Ook kan het geluid vervormen tijdens het afspelen van een cassettebandje. Vervang dan alle batterijen tegelijkertijd.
- Maak indien mogelijk gebruik van het netsnoer bij het opnemen van belangrijk materiaal of bij het luisteren naar een CD.

OPGELET: Gebruik de batterijen op de juiste wijze.

Voorkom lekkage of explosiegevaar:

- Verwijder de batterijen als het systeem gedurende lange tijd niet wordt gebruikt.
- Vervang altijd alle batterijen tegelijkertijd.
- Combineer nooit oude batterijen met nieuwe.
- Gebruik nooit batterijen van verschillende typen.

Gebruik van het systeem met een auto-accu (DC12V)

Het systeem werkt ook op de accu van een auto (DC12V).

1 Om kortsluiting te voorkomen, dien u eerst de auto-adapter aan te sluiten op contact DC IN 12V op de achterkant van het systeem.

2. Sluit vervolgens de auto-adapter aan op de aansteker (DC12V) in de auto.

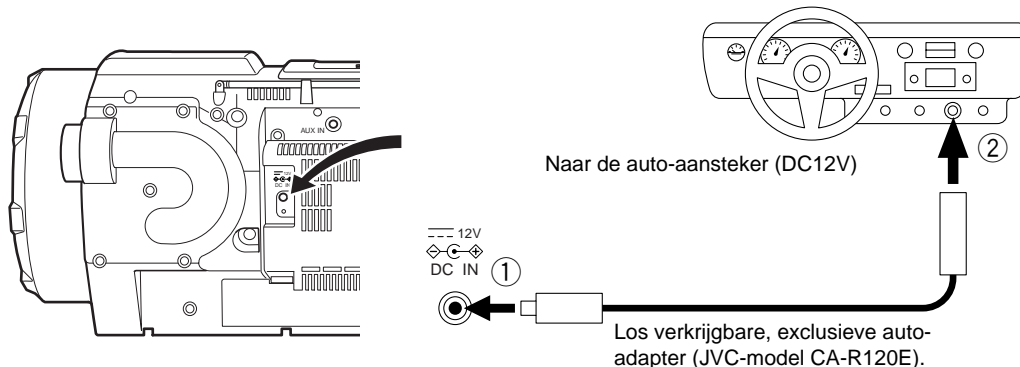
**OPGELET: Gebruik het systeem in uw auto op de juiste wijze.**

- Om storingen of beschadiging door verschillende polariteit te voorkomen, mag uitsluitend de aangegeven auto-adapter (JVC-model CA-R120E) worden gebruikt.
- Als het systeem wordt gevoed via een auto-adapter, dient u de stekker uit het stopcontact te verwijderen.
- Breng veiligheidshalve de auto tot stilstand voordat u een van deze handelingen uitvoert.
- Zorg altijd dat de motor loopt als u de auto-adapter gebruikt. Anders kan de accu leeg raken.
- Zet tijdens het vervoer het systeem in een stevige doos of iets dergelijks.
- Het systeem is niet water- of stofdicht. Om storingen te vermijden, dient u het systeem niet gedurende lange tijd in de auto te laten staan.

COMPU PLAY

Met de functie COMPU PLAY van JVC kunt u met een druk op de knop de meest gebruikte functies van het systeem bedienen.

Door een enkele toets in te drukken kunt u nu bijvoorbeeld een CD of een bandje afspelen of de radio aanzetten. Met deze eentoetsbediening wordt het systeem aangezet en vervolgens wordt de gespecificeerde functie gestart. Als het systeem nog niet gebruiksklaar is (bijvoorbeeld omdat er geen CD in de CD-speler zit), wordt het systeem gestart en kunt u de gewenste CD plaatsen.

Bij de beschrijvingen van alle functies wordt informatie gegeven over de wijze waarop deze eentoetsbediening werkt.

De COMPU PLAY-toetsen zijn:

Op het systeem

CD ►/|| -toets
 TAPE ◀▶ -toets
 TUNER BAND -toets
 AUX -toets

Op de afstandsbediening

CD ►/|| -toets
 TAPE ◀▶ -toets
 TUNER BAND -toets
 AUX -toets

Opmerking: De functie COMPU PLAY werkt niet als het systeem op het netsnoer of op de auto-adapter (DC12V) is aangesloten.

Basishandelingen

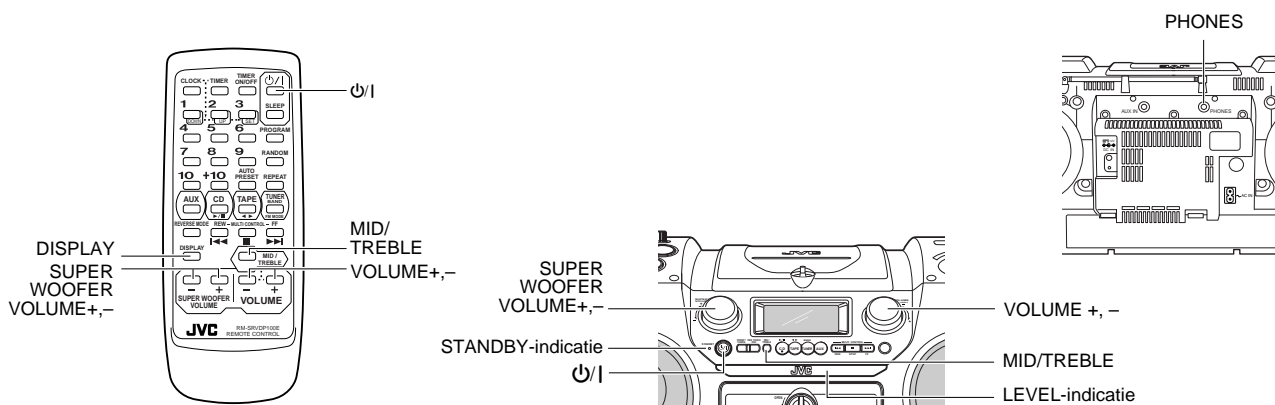

Het systeem aan- en uitzetten

Opmerking: De verlichting van de STANDBY-indicator en de weergave op de display is afhankelijk van de gebruikte stroombron, n.l.:

Stroombron	STANDBY-indicator/Display
Netvoeding	<ul style="list-style-type: none"> De "STANDBY"-indicator licht op als het systeem is uitgeschakeld. De display wordt helderder als het systeem is uitgeschakeld.
Batterijen of auto-accu (DC12V)	<ul style="list-style-type: none"> De "STANDBY"-indicator licht niet op. De display heeft geen heldere weergave.

Het systeem aanzetten

Druk op de ON/OFF toets.

- Indien het systeem op batterijen of op de auto-accu (DC12V) werkt, druk dan op toets ON/OFF op het toestel.
- De "STANDBY"-indicator gaat uit als het systeem op netvoeding werkt.
- De display wordt verlicht en het systeem kiest automatisch de instellingen die het laatst zijn gebruikt.

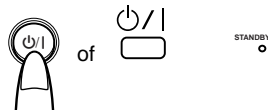

- Als u bijvoorbeeld de vorige keer naar een CD heeft geluisterd, wordt het systeem ingeschakeld in de stand voor CD's. U kunt dit eventueel wijzigen.
- Als u de vorige keer naar de tuner heeft geluisterd, wordt de tuner weer ingeschakeld op dezelfde zender.

Het systeem uitzetten

Druk op de ON/OFF toets.

De STANDBY-indicator licht op als het systeem op netvoeding werkt.

De display geeft nu de klok weer en de aanduiding CLOCK plus de tijd worden weergegeven zonder achtergrondverlichting van de display.

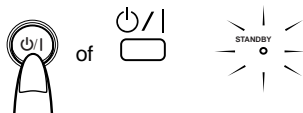

- Zelfs als het systeem is uitgeschakeld, is er altijd enig stroomverbruik (standby-modus).
- Als u het systeem helemaal wilt uitschakelen, dient u de stekker uit het stopcontact te verwijderen. Als het netsnoer wordt losgekoppeld, wordt de klok teruggezet op "0:00" als geen geheugenbatterijen aanwezig zijn.

Het volume instellen

U kunt het volume instellen op een stand tussen 0 en 50.

Met behulp van het systeem

Draai de knop VOLUME rechtsom om het volume hoger te zetten en linksom om het volume lager te zetten.



Met behulp van de afstandsbediening

Druk op de toets VOLUME + om het volume hoger te zetten of op VOLUME - om het volume lager te zetten.

Indien u de toetsen VOLUME + of - ingedrukt houdt, verandert het volume snel.

OPGELET: Start NOOIT een geluidsbron zonder eerst het volume terug te draaien naar de laagste stand; onverwacht hard geluid kan uw gehoor, de luidsprekers en/of de hoofdtelefoon beschadigen.

Privé luisteren

Sluit de hoofdtelefoon aan op de aansluiting PHONES. Er komt nu geen geluid uit de luidsprekers.

Zorg dat u altijd het volume laag zet voordat u de hoofdtelefoon opzet.

Niveau-indicator (LEVEL)

Wanneer een van de bronnen wordt weergegeven, zal de LEVEL-indicator op het apparaat groen, oranje of rood oplichten, afhankelijk van het signaalniveau. (Er zijn vier LED's aan beide kanten van de LEVEL-indicator.)

- De aanduiding van de LEVEL-indicator wordt niet beïnvloed door de instelling van het volume.

De Super Woofer instellen Volume

De lage tonen kunnen worden ingesteld op een niveau tussen BASS 1 (minimum) en BASS 6 (maximum). Dit effect kan alleen worden gebruikt bij het afspelen.

Met behulp van het systeem

Draai de knop SUPER WOOFER VOLUME rechtsom om het niveau van de lage tonen te verhogen, en linksom om het niveau van de lage tonen te verlagen.

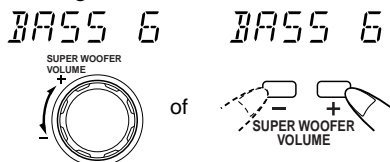

Met behulp van de afstandsbediening

Druk op de toets SUPER WOOFER VOLUME + om het niveau van de lage tonen te verhogen of druk op SUPER WOOFER VOLUME - om het niveau van de lage tonen te verlagen.

Opmerking: Deze functie werkt niet als de hoofdtelefoon is aangesloten.

Toonregeling (MID/TREBLE)

U kunt de toon instellen door de instellingen voor mid en treble te variëren tussen -6 en +6. (0: neutraal)

Met behulp van het systeem

1. Druk op MID/TREBLE voor het selecteren van MID of TREBLE.

Telkens als u op deze toets drukt, verandert de display als volgt: MID→TREBLE→Huidige geluidsbron→(terug naar begin)

2. Draai de knop VOLUME binnen vijf seconden rechts- of linksom om het mid/treble niveau aan te passen.

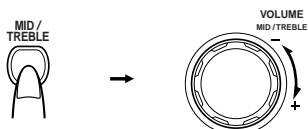

(Binnen 5 seconden)

MID -6 MID +6
TRE -6 TRE +6

Met behulp van de afstandsbediening

1. Druk op MID/TREBLE voor het selecteren van MID of TREBLE.

Telkens als u op deze toets drukt, verandert de display als volgt: MID→TREBLE→Huidige geluidsbron→(terug naar begin)

2. Druk binnen vijf seconden op de toets VOLUME + of VOLUME - om het mid/treble niveau aan te passen.

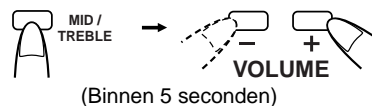

(Binnen 5 seconden)

MID -6 MID +6
TRE -6 TRE +6

De tijd weergegeven (DISPLAY)

Als het systeem in Standby staat, wordt de display minder helder en verschijnt de aanduiding "CLOCK" plus de huidige tijd (klok) op de display.

Als het systeem is ingeschakeld, kunt u de huidige tijd (klok) op elk moment zien door als volgt te werk te gaan:

Druk op DISPLAY op de afstandsbediening. Telkens als u op deze toets drukt, verandert de display als volgt:

Huidige geluidsbron (bijvoorbeeld FM103.50 MHz)→Klok→(terug naar begin)

Opmerking: Om de klok te kunnen gebruiken, moet deze eerst worden ingesteld. (Zie "De klok instellen" op pagina 23.)

Met behulp van de tuner

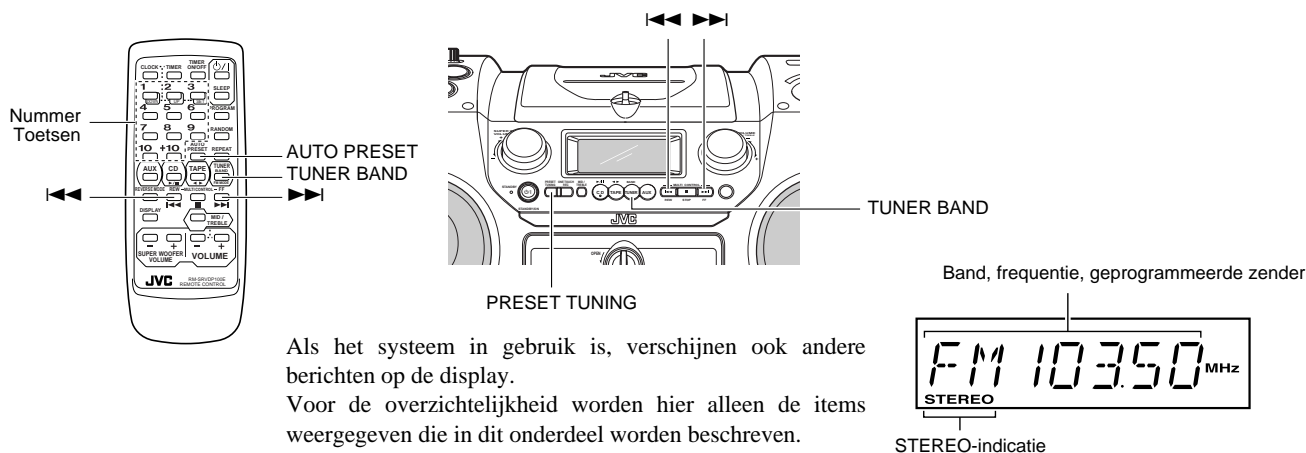

Als het systeem in gebruik is, verschijnen ook andere berichten op de display.
Voor de overzichtelijkheid worden hier alleen de items weergegeven die in dit onderdeel worden beschreven.

U kunt afstemmen op FM en AM (MW/LW). Zenders kunnen handmatig of automatisch worden opgezocht of uit het geheugen worden gekozen.

- Voordat u de radio inschakelt:
 - Schuif de uitschuifbare FM-antenne volledig uit.

Eentoetsbediening op de radio

- Deze functie kan alleen worden gebruikt als het systeem op netvoeding werkt.

Druk op de toets TUNER BAND om het systeem aan te zetten en af te stemmen op de zender waar u het laatst naar hebt geluisterd.

- Door op TUNER BAND te drukken kunt u ook vanuit elke mogelijke geluidsbron overschakelen naar de radio.

Op een zender afstemmen

1. Druk op de toets TUNER BAND.

De band en frequentie waar u de laatste keer op hebt afgestemd, worden op de display weergegeven.

Telkens als u op deze toets drukt, veranderen de band en FM als volgt:

FM → FM-MONO → AM → (terug naar begin)

- Als u hebt afgestemd op een FM-uitzending, licht de indicator STEREO op en is de weergave in stereo. Als een FM stereo-uitzending een slechte ontvangst of veel ruis heeft, kunt u FM-MONO selecteren. De "STEREO"-indicator gaat vervolgens uit. De ontvangst is dan beter, maar u verliest het stereo-effect.

2. Gebruik een van de volgende methoden om een zender te kiezen:

Handmatig afstemmen

Druk enkele malen op de toets ◀◀ of ▶▶ om van frequentie naar frequentie te gaan en af te stemmen op de gewenste zender.

OF

Automatisch afstemmen

Als u de toets ◀◀ of ▶▶ langer dan een seconde ingedrukt houdt, begint het systeem automatisch voor- of achteruit te zoeken totdat een zender wordt gevonden.

OF

Voorkeuzezenders (Alleen mogelijk indien zenders zijn geprogrammeerd)

Kies de gewenste voorkeuzezender (weergegeven als "P-XX" op de display) met de toets PRESET TUNING op het systeem of met de cijfertoetsen op de afstandsbediening. Na 1 seconde worden de band en frequentie van de voorkeuzezender weergegeven.

P-12 → FM 103.50

(Na 1 seconde)

PRESET TUNING: Telkens als u op deze toets drukt, wordt de voorkeuzezender verhoogd.

- Cijfertoetsen:**
- Voor het selecteren van P-5, druk op 5.
 - Voor het kiezen van P-15, druk op +10 en vervolgens op 5.
 - Voor het kiezen van P-20, druk eenmaal op +10 en vervolgens op 10.

3. Draai de FM-antenne voor optimale ontvangst.

Bij een AM (MW/LW)-uitzending dient u de antenne te draaien voor een optimale ontvangst. Door de AM-raamantenne bij het raam te plaatsen krijgt u een nog betere ontvangst.

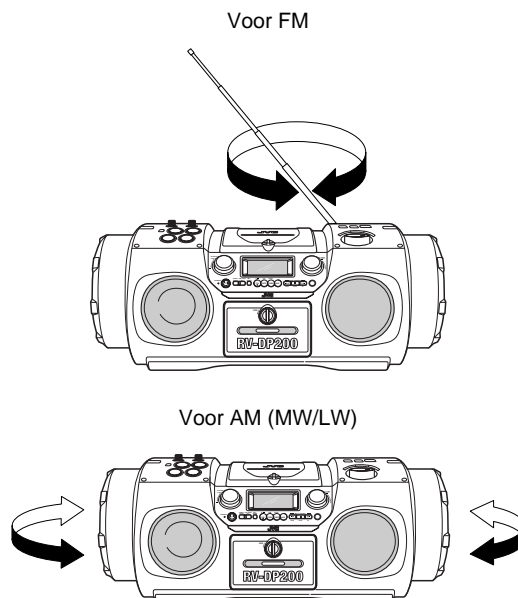

Zenders programmeren

U kunt maximaal 30 FM-zenders en 15 AM (MW/LW)-zenders voorprogrammeren.

Opmerking: Vooraf kunnen op de fabriek zenders zijn geprogrammeerd voor de testdoeleinden. Dit duidt niet op een storing. U kunt de gewenste zenders in het geheugen programmeren met een van de onderstaande methodes.

Handmatig programmeren

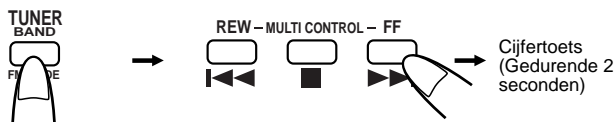

- 1. Druk op de toets TUNER BAND en selecteer de gewenste band (AM of FM/FM-MODE).**
- 2. Druk op <||< of >>| om op een zender af te stemmen.**
- 3. Houd het programmanummer ruim 2 seconden ingedrukt om het gewenste nummer in het geheugen op te slaan.**

Het geprogrammeerde nummer knippert gedurende vier seconden. Vervolgens verschijnt de geprogrammeerde zender voor dit nummer.

Example: Om de zender te programmeren op nummer 15, dient u +10 en vervolgens 5 meer dan twee seconden ingedrukt te houden. De display geeft het volgende weer:

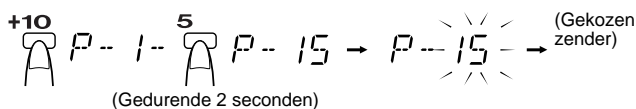

- 4. Herhaal stap 1 t/m 3 voor elke zender die u in het geheugen onder een programmanummer wilt opslaan.**

Als u de voorkeuzezenders wilt wijzigen, dient u bovenstaande stappen te herhalen.

Automatisch programmeren

Voor elke frequentieband kunt u automatisch 30 FM-zenders en 15 AM (MW/LW)-zenders voorprogrammeren. Steeds als een zender wordt gevonden, wordt hieraan een geprogrammeerd nummer toegewezen, vanaf de laagste frequentie tot aan de hoogste frequentie.

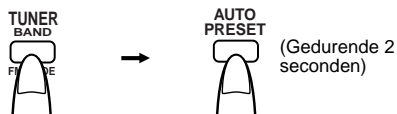

- 1. Druk op TUNER BAND en selecteer de gewenste band (AM of FM/FM-MODE).**
- 2. Druk op een van de volgende toetsen.**
 - Op het systeem:** Houd de toets PRESET TUNING meer dan twee seconden ingedrukt.
 - Op de afstandsbediening:** Houd de toets AUTO PRESET op de afstandsbediening meer dan 2 seconden ingedrukt.
- 3. Herhaal stap 1 en 2 voor de andere band.**
 - Als u een voorkeuzezender wilt wijzigen, dient u dit handmatig te doen.

OPGELET: Om te voorkomen dat voorkeuzezenders worden gewist door bijvoorbeeld een stroomstoring, dient u geheugenbatterijen in het systeem te plaatsen. (Zie pagina 4.)

De CD-speler gebruiken

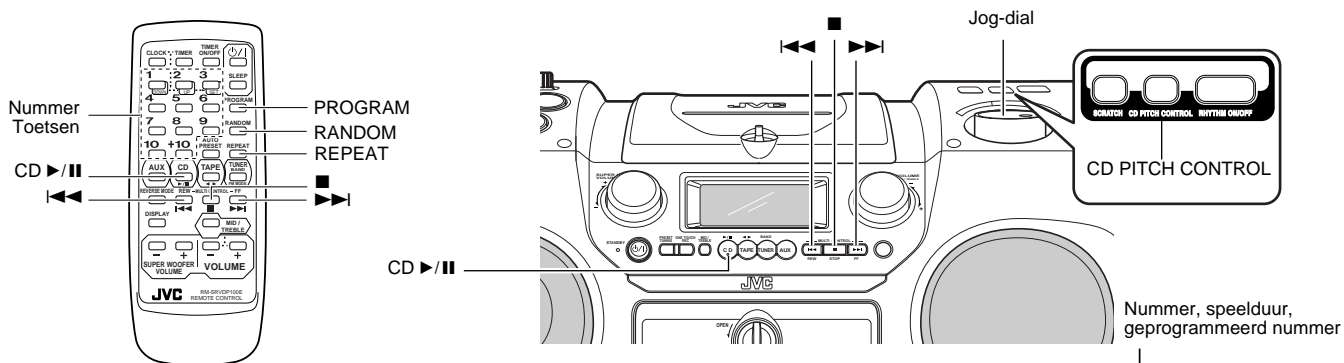

Als het systeem in gebruik is, verschijnen ook andere berichten op de display.

Voor de overzichtelijkheid worden hier alleen de items weergegeven die in dit onderdeel worden beschreven.

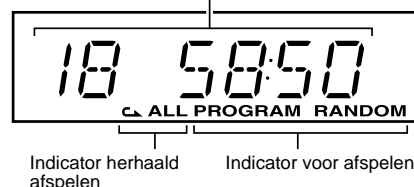

U kunt kiezen uit de functies Normal (standaard), Random (willekeurig), Program (programmeren) of Repeat (herhalen). Met Repeat Play kunt u alle nummers of enkele nummers van de CD opnieuw afspelen. Hier volgen een paar belangrijke zaken die u moet weten voordat u een CD, of specifieke nummers op een CD, gaat afspelen.

De snelste manier om een CD te starten is met gebruik van de eentoesbediening (dit kan alleen als het systeem op het netsnoer is aangesloten)

- Druk op de toets CD >/II.
- Het toestel wordt automatisch ingeschakeld. Als er al een CD in de speler zit, wordt het eerste nummer afgespeeld.
- Als er geen CD in de speler zit, verschijnt het bericht NO DISC op de display en begint de CD-speler niet te spelen.

Een CD in de CD-speler plaatsen

- 1. Draai de knop voor de CD-klep linksom om de CD-klep te openen.**
- 2. Plaats een CD met het label naar boven, zoals in onderstaande afbeelding.**

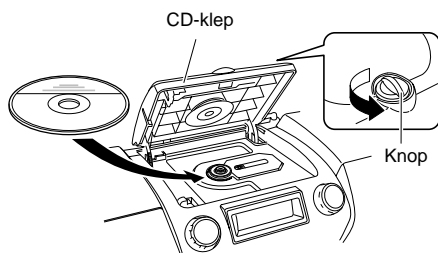

- 3. Sluit de klep tot deze vastklikt.**
 - Om de CD te verwijderen, dient u de CD-klep te openen als het systeem op Stop staat.
 - U kunt CD's van 8 cm plaatsen, zonder dat u een adapter nodig hebt.
 - Als de CD niet goed gelezen kan worden (bijvoorbeeld omdat er krassen zitten op de CD), wordt "0 0:00" op de display weergegeven.
 - U kunt een CD plaatsen terwijl u naar een andere geluidsbron luistert.

Wat u moet weten voor het gebruiken van de CD-speler - normaal afspelen

Een CD afspelen

- 1. Plaats een CD in de CD-speler.**
- 2. Druk op CD >/II.**

Het eerste nummer van de CD wordt afgespeeld.

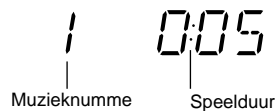

- De CD-speler stopt automatisch na het laatste nummer.

Als u de CD-speler wilt uitschakelen, drukt u op ■. De volgende informatie over de CD wordt weergegeven.



Als u het afspelen wilt onderbreken drukt u op CD >/II. De speelduur verschijnt knipperend in de display.

Om weer verder te gaan, dient u nogmaals op dezelfde toets te drukken. De weergave wordt voortgezet vanaf het punt waar de pauze was ingelast.

Opmerking: Probeer de CD-klep niet te openen tijdens het afspelen.

Een nummer selecteren met de afstandsbediening

Tijdens weergave of Stop kunt u met de afstandsbediening de nummers selecteren waarnaar u wilt luisteren.

Voor het afspelen van nummer 5, drukt u op 5.

Voor het afspelen van nummer 15, drukt u eerst op +10 en vervolgens op 5.

Voor het afspelen van nummer 20, drukt u eenmaal op +10 en vervolgens op 10.

Een nummer selecteren

Druk tijdens het afspelen op ◀◀ of ▶▶ om het gewenste nummer te selecteren.

Het geselecteerde nummer wordt nu afgespeeld.

- Druk eenmaal op ▶▶ om verder te gaan naar het begin van het volgende nummer.
- Druk op ◀◀ om terug te gaan naar het begin van het nummer dat wordt afgespeeld. Druk tweemaal snel achter elkaar op ◀◀ om terug te gaan naar het begin van het voorgaande nummer.

U kunt met dezelfde toetsen ook nummers selecteren als het systeem op Stop staat. Indien u op de toets drukt, verschijnt het gekozen nummer en de speelduur op de display. Voor het afspelen van de CD na het selecteren van een nummer drukt u op CD ▶/II.

Search Play (een deel van een nummer opzoeken)

Indien u ◀◀ of ▶▶ tijdens weergave ingedrukt houdt, wordt de CD snel vooruit of achteruit gespoeld zodat u een bepaalde muziekpassage snel kunt opzoeken in het nummer dat wordt afgespeeld. Tijdens het opzoeken hoort u het geluid op ongeveer een kwart van het ingestelde geluidsniveau.

Programmeren van de afspelvolgorde van de nummers

De volgorde waarin de nummers worden afgespeeld kan met behulp van de afstandsbediening worden geprogrammeerd.

- U kunt maximaal 20 nummers in elke gewenste volgorde programmeren. Tevens kunt u een nummer meerdere malen in het programma opnemen.
- Om te kunnen programmeren dient u het afspelen te stoppen.

1. Plaats een CD in de CD-speler.

2. Druk op CD ▶/II.

3. Druk op ■ om de CD te stoppen.

4. Druk op PROGRAM.

Het systeem wordt in de programmeerstand gezet en de indicator "PROGRAM" licht op.



5. Kies het gewenste nummer met behulp van de cijfertoetsen.

Voor het kiezen van nummer 5, druk op 5.

Voor het kiezen van nummer 15, druk op +10 en vervolgens op 5.

Voor het kiezen van nummer 20, druk eenmaal op +10 en vervolgens op 10.

Voorbeeld: Voor het kiezen van nummer 2, druk op 2.

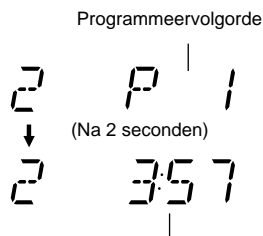

6. Herhaal stap 5 en selecteer alle andere nummers die in het programma moeten worden opgenomen.

In de display wordt de totale speelduur weergegeven voor alle geprogrammeerde nummers.

- Druk voor het annuleren van het laatst ingevoerde nummer eenmaal op ■.

7. Druk op CD ▶/II.

De nummers worden nu afgespeeld in de geprogrammeerde volgorde.

- Druk op ◀◀ of ▶▶ als u een nummer uit het programma wilt overslaan.

Om te controleren welke nummers in het programma zijn opgenomen als de CD-speler is gestopt, drukt u op ◀◀ of ▶▶; de nummers van het programma verschijnen in de volgorde waarin ze zijn ingevoerd.

Om alle nummers uit het programma te verwijderen, drukt u meerdere malen op ■ totdat alle nummers zijn gewist. De geprogrammeerde nummers worden ook gewist door het systeem uit te schakelen.

Om de programmeer-modus te verlaten als de CD-speler is stopgezet, drukt u op PROGRAM zodat de indicator "PROGRAM" wordt uitgeschakeld. Indien u wilt teruggaan naar de programmeer-modus als de CD-speler is stopgezet, drukt u op dezelfde toets zodat de indicator "PROGRAM" gaat branden.

Opmerkingen:

- Als de totale speelduur van de geprogrammeerde nummers langer is dan 99 minuten en 59 seconden, verdwijnt de aanduiding voor de totale speelduur uit de display.
- Indien de CD meer dan 21 nummers bevat: Indien u een muziknummer hoger dan 20 probeert te programmeren (bijvoorbeeld nummer 25), gaat de indicatie voor de totale speelduur uit. Programmeren is echter wel mogelijk.

Het programma wijzigen

U kunt de inhoud van het programma wijzigen als de CD-speler is stopgezet.

Telkens als u op ■ drukt, wordt het laatste nummer van het programma gewist. Om een nieuw nummer aan het programma toe te voegen, herhaalt u de stappen 5 en 6.

Random Play (willekeurig)

In deze stand worden de nummers in een willekeurige volgorde afgespeeld.

1. Druk op de toets RANDOM op de afstandsbediening.

De indicator "RANDOM" verschijnt op de display.

2. Druk op CD ▶/II.

De nummers worden eenmaal in een willekeurige volgorde afgespeeld.

Als u tijdens het afspelen een nummer wilt overslaan, drukt u op ▶▶ om naar het volgende nummer in de willekeurige volgorde te gaan. Druk op ◀◀ om naar het begin van het nummer te gaan dat op dit moment wordt afgespeeld.

Om Random Play uit te schakelen als de CD-speler is stopgezet of als het systeem is uitgeschakeld, drukt u ■ op RANDOM zodat de indicator wordt uitgeschakeld.

Nummers herhalen

U kunt de nummers of een afzonderlijk nummer net zo vaak herhalen als u wilt.

Druk op REPEAT op de afstandsbediening.

Telkens wanneer de toets wordt ingedrukt, verandert de indicator REPEAT als volgt.

☐ → ☐ **ALL** → leeg display → (terug naar begin)

☐ : Herhaalt één nummer.

☐ **ALL** : In Normal Play (standaard) worden alle nummers herhaald.

In Program Play (programmeren) worden alle nummers uit het programma herhaald.

In Random Play (willekeurig) worden alle nummers in willekeurige volgorde herhaald.

U kunt Repeat uitschakelen door op REPEAT te drukken totdat de indicator REPEAT is uitgeschakeld.

- In Random Play kan ☐ niet worden geselecteerd.

- Repeat blijft geactiveerd, zelfs als u de afspelfunctie verandert.

CD-snelheidsregeling

Tijdens het afspelen van een CD kunt u de afspeelsnelheid (toeren-tal) van de CD binnen een bereik van $\pm 12\%$ bijregelen.

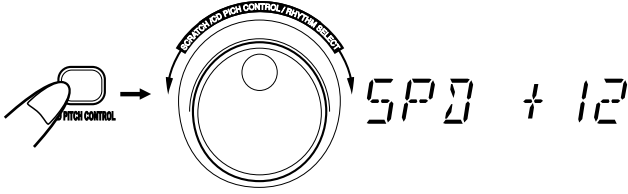

1. Druk tijdens afspelen op de toets CD PITCH CONTROL van het apparaat.

De huidige instelling voor de CD-afspeelsnelheid wordt op de display aangegeven.

2. Draai binnen vijf seconden aan de jog-dial om de CD-afspeelsnelheid te verhogen of verlagen.

Draai de jog-dial naar rechts om de snelheid te verhogen en naar links om de snelheid te verlagen.

De CD-afspeelsnelheid kan worden bijgesteld tussen -12 en +12.

SPD +12: 112% snelheid

SPD ± 0 : Normale snelheid (100%)

SPD -12: 88% snelheid

Opmerking: In de volgende gevallen wordt de CD-afspeelsnelheid weer op de oorspronkelijke waarde (normale snelheid) teruggesteld:

- Bij het kiezen van een andere muziekbron behalve de Rhythm Machine (bijv. "Tuner").
- Wanneer het apparaat wordt uitgeschakeld.

Het cassettedeck gebruiken (Een bandje beluisteren)

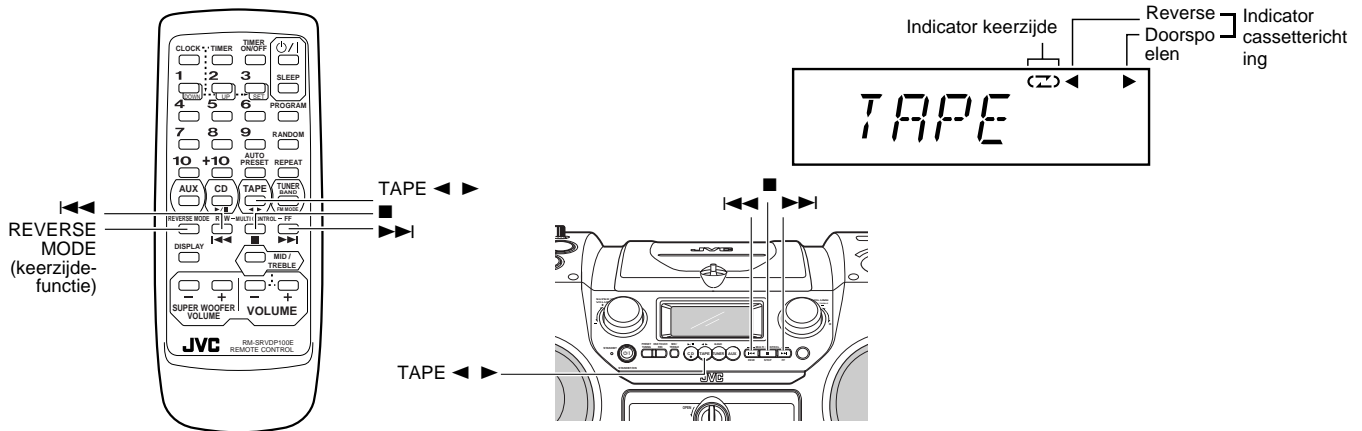

Met het cassettedeck kunt u audiocassettes beluisteren en opnemen.

■ De automatische banddetectie zorgt ervoor dat u naar cassettes van type I, II of IV kunt luisteren zonder zelf iets in te hoeven stellen.

Het gebruik van bandjes van 120 minuten en langer wordt afgeraden, omdat bij deze bandjes vaak geluidsvervorming optreedt en deze snel vastlopen in de aandrukrollen en aandrijfrollen.

Eentoetsbediening

Deze functie kan alleen worden gebruikt als het systeem op netvoeding werkt.

Als u drukt op TAPE ◀▶ op het systeem of op de afstandsbediening, wordt het systeem ingeschakeld, verschijnt "TAPE" in de display en, als er een cassette in het deck zit, begint de cassette te spelen. Is er geen cassette aanwezig in het deck, plaats dan een cassette of selecteer een andere functie.

Normaal afspelen

Als het systeem al is ingeschakeld, kunt u de volgende basisprocedure toepassen:

1. Draai de knop voor het cassettedeck naar links om het cassettedeck te openen.
2. Plaats de cassette met de zijde die u wilt beluisteren naar voren.

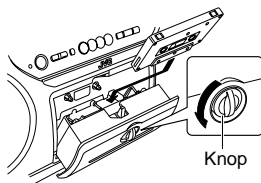

3. Sluit het deksel voorzichtig tot dit vastklikt.

4. Druk op TAPE ◀▶.

De cassette wordt afgespeeld in de richting die wordt aangegeven door de indicator cassetterichting. De indicator ▶ (vooruit) of ◀ (achteruit) knippert langzaam.

▶ (Voorwaarts afspelen):

De zijde van de cassette die naar u gericht is wordt afgespeeld.

◀ (keerzijde afspelen):

De andere zijde van de cassette wordt afgespeeld.

5. Als u de afspelrichting wilt veranderen, drukt u nogmaals op TAPE ◀▶.

De tegenovergestelde cassetterichting-indicator gaat branden en de afspelrichting van de cassette verandert.

Om het afspelen te stoppen, drukt u op ■.

Als u de cassette wilt verwijderen, stopt u de cassette en draait u de knop van het cassettedeck naar links om het deck te openen.

Snelspoelen van een cassette

Druk op ▶▶ of op ◀◀ om de cassette snel te spoelen. De indicator cassetterichting ▶ of ◀ gaat snel knipperen.

- Het cassettedeck stopt automatisch als het bandje het einde heeft bereikt.

De volgende tabel laat de relatie zien tussen de cassetterichting-indicator en de afspelrichting van de cassette. De looprichting van de cassette wordt weergegeven door de knipperende indicator.

[Cassetterichting-indicator en looprichting cassette in elke afzonderlijke modus]

	Stop	Afspelen	▶▶ FF	◀◀ REW
Doorspelen	▶	▶ (Langzaam)	▶ (Snel)	▶ (Snel)
Terugspoelen	◀	◀ (Langzaam)	◀ (Snel)	◀ (Snel)

* De knipperende indicator geeft aan in welke richting de cassette loopt.

Reverse Mode (keerzijde-functie)

U kunt het cassettedeck zo instellen dat een of beide zijden (eenmalig of continu) van de cassette worden afgespeeld.

Druk op de toets REVERSE MODE op de afstandsbediening.

Telkens als u op de toets drukt, verandert de indicator voor de Keerzijde-functie als volgt.

◀ → ◀ → ◀ → (terug naar begin)

◀ : Het cassettedeck stopt automatisch na het afspelen van een zijde van de cassette.

◀ : Het cassettedeck stopt automatisch na het afspelen van beide zijden van de cassette. (Stopt zodra het afspelen van de keerzijde (◀) is voltooid.)

◀ : Het cassettedeck blijft beide zijden van de cassette afspelen tot op ■ wordt gedrukt.

Het cassettedeck gebruiken (Opnemen)

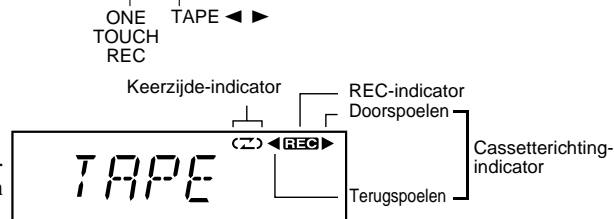
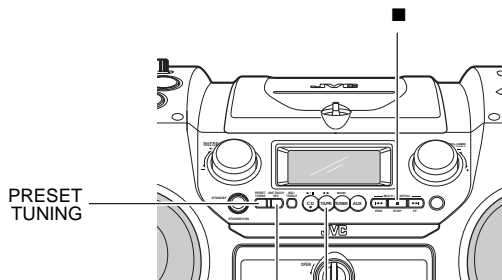
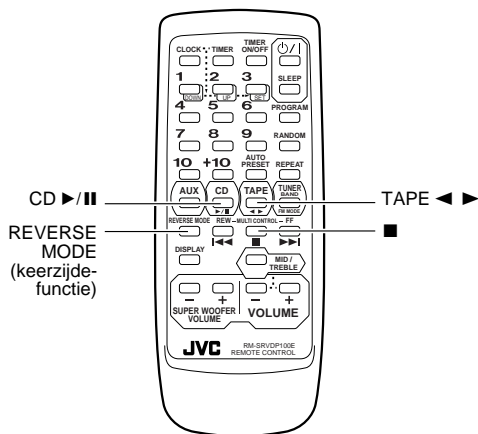

Als het systeem in gebruik is, verschijnen ook andere berichten op de display. Voor de overzichtelijkheid worden hier alleen de items weergegeven die in dit onderdeel worden beschreven.

Het is eenvoudig opnamen te maken op cassette vanaf iedere geluidsbron. Eenvoudig een cassette in het cassettedeck plaatsen, zorgen dat de geluidsbron gereed staat, enkele instellingen aanpassen en u kunt met de opname beginnen. Omdat voor elke geluidsbron een iets afwijkende procedure van toepassing is, worden deze afzonderlijk beschreven. Maar eerst willen wij u een paar tips geven voor optimale kwaliteit van de opnames.

Wat u dient te weten voordat u begint Opnemen

- Het opnemen en afspelen van materiaal dat auteursrechtelijk beschermd is kan strafbaar zijn als u daarvoor geen toestemming hebt van de eigenaar.
- Als u opnamen wilt maken op beide zijden van de cassette, kunt u gebruik maken van de keerzijde-functie. De opname stopt automatisch na het bereiken van het einde van de keerzijde (◀) Controleer daarom eerst of de opnamerichting van de cassette vooruit is (▶) wanneer u gebruik maakt van de keerzijde-functie.
- Het opnameniveau, d.w.z. het volume waarmee de nieuwe cassette wordt opgenomen, wordt automatisch gecorrigeerd en wordt niet beïnvloed door de instelling VOLUME op het systeem. Ook kunnen de geluidseffecten worden gewijzigd, zonder dat dit de opname beïnvloedt. Tijdens een opname kunt u dus het geluid bijstellen zonder dat dit effect heeft op het opnameniveau.
- Door het verwijderen van de twee kleine lipjes aan de bovenkant van de cassette, een lipje voor kant A en de andere voor kant B, kan worden voorkomen dat de opname per ongeluk wordt gewist.
- Als u een opname wilt maken op een cassette waarvan de lipjes zijn verwijderd, dient u de gaatjes eerst te bedekken met plakband. Als u echter een type II cassette gebruikt, mag slechts een gedeelte van het gaatje worden bedekt (zie afbeelding), omdat het andere deel van het gaatje wordt gebruikt voor detectie van het cassettype.

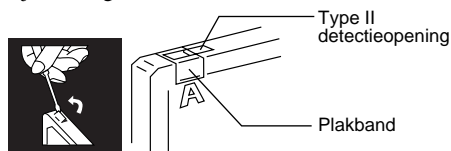

- Zowel type I als type II zijn geschikt voor het maken van opnamen.
- Opmerking:** Aan het begin en einde van elke cassette bevindt zich een aanloopstrook, waarop niet kan worden opgenomen. U dient dus de cassette naar het einde van deze aanloopstrook te spoelen om te zorgen dat de hele opname op de band komt.

OPGELET: Als het systeem te dicht bij een televisie is geplaatst en de televisie tijdens de opname aan staat, kan er te veel (statische) ruis optreden. Zet de tv uit of vergroot de afstand tussen het systeem en de televisie.

Standaardopname

U kunt vanaf iedere geluidsbron opnamen op een cassette. Deze geluidsbronnen zijn CD, tuner, hulpapparatuur, rhythm machine, microfoon en gitaar. De microfoon en de gitaar kunnen worden gemixt met elke andere geluidsbron. U kunt ook het geluid van de rhythm machine mixen met de CD of met de hulpapparatuur.

1. Plaats een lege of overschrijfbaar cassette in het cassettedeck.

Zorg dat de indicator voor de cassetterichting is zoals aangegeven en dat u de cassette correct in het deck plaatst:

[Voorwaarts opnemen]

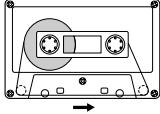
Cassetterichting-indicator	Richting van de cassette
▶ (Vooruitspoelen)	 (Voorzijde)

*Op de cassettezijde die naar u is gericht wordt de opname gemaakt.

- Indien de indicator ◀ (Terugspoelen) brandt, druk dan op TAPE ◀ ▶ om de richting te veranderen. (Aangezien de cassette in dit geval afspeelt, dient u op de toets ■ te drukken. Druk vervolgens op ◀◀ om de cassette terug te spoelen. (U dient de cassette altijd door te spoelen tot het einde van de aanloopstrook om te zorgen dat de hele opname op de cassette komt)
- Als de cassette nog niet helemaal is teruggespoeld, druk dan op ◀◀ om terug te spoelen. (U dient de cassette altijd door te spoelen tot het einde van de aanloopstrook om te zorgen dat de hele opname op de cassette komt).

2. Als u beide kanten van de cassette wilt opnemen, drukt u op de toets REVERSE MODE op de afstandsbediening om de keerzijde-functie in te stellen.

Druk op totdat de indicator \curvearrowright gaat branden.

3. Maak de geluidsbron gereed voor de opname door bijvoorbeeld af te stemmen op een radiozender, de rhythm machine af te spelen of het hulptoestel aan te zetten.

Opmerking: Voor het opnemen van CD's kunt u het onderdeel "Rechtstreeks opnemen van CD" raadplegen.

4. Druk op de toets ONE TOUCH REC (eentoets-opname) op het systeem.

De indicator "REC" gaat branden en het systeem begint met de opname.

- Als het lipje van een cassette is verwijderd (om te voorkomen dat een opname per ongeluk wordt gewist), kan de opname niet worden gestart.

TIP: Als u wilt opnemen in de keerzijderichting dient u de indicator cassetterichting in stellen en de cassette te plaatsen als in stap 1. Ga vervolgens door naar stap 3.

[Keerzijde opnemen]

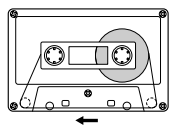
Cassetterichting-indicator	Richting van de cassette
◀ (Terugspoelen)	 (Voorzijde)

*Op de andere kant van de cassette wordt de opname gemaakt.

Om het afspelen te stoppen tijdens het opnemen, drukt u op ■.

Een AM-uitzending op een cassette opnemen

In opnames van AM-uitzendingen kunnen geluidstrillingen worden geproduceerd die niet hoorbaar zijn tijdens de uitzending. Druk op de toets PRESET TUNING op het systeem om deze trillingen te elimineren.

- Kies de AM-zender en begin de opname.
- Druk op de toets PRESET TUNING om de geluidstrillingen te elimineren.

Telkens als de toets wordt ingedrukt, verspringt de display naar de volgende instelling:

CUT-1 → CUT-2 → CUT-3 → CUT-4 → (terug naar begin)

Rechtstreekse opname van CD

De nummers van de CD worden op de cassette opgenomen in dezelfde volgorde als ze op de CD staan of in de volgorde van het geselecteerde programma.

1. Plaats een lege of overschrijfbaar cassette in het cassettedeck.

Zorg dat de indicator voor de cassetterichting is zoals aangegeven en dat u de cassette correct in het deck plaatst:

(Zie ook stap 1 in "Standaardopname" op pagina 14.)

[Voorwaarts opnemen]

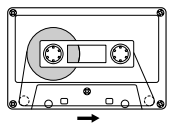
Cassetterichting-indicator	Richting van de cassette
▶ (Vooruitspoelen)	 (Voorzijde)

*Op de cassettezijde die naar u is gericht wordt de opname gemaakt.

2. Als u beide kanten van de cassette wilt opnemen, drukt u op de toets REVERSE MODE op de afstandsbediening om de keerzijde-functie in te stellen.

Druk op totdat de indicator \curvearrowright gaat branden.

3. Plaats een CD in de CD-speler.

4. Druk op CD ►/II.

5. Druk op de ■ toets.

- Indien u alleen bepaalde nummers wilt opnemen, dient u eerst deze nummers te programmeren. Tijdens het programmeren van de nummers wordt de totale speelduur op de display weergegeven. (Zie pagina 11.)

6. Bepaal of er pauzes tussen de nummers moeten worden ingelast.

- Als u niets kiest, wordt automatisch een pauze van ongeveer vier seconden tussen de nummers ingelast.
- Als u geen pauzes tussen de nummers wilt, dient u het volgende uit te voeren voordat u verder gaat met de volgende stap. Druk twee keer op CD ►/II om een pauze in te voeren.

7. Druk op ONE TOUCH REC (eentoets-opname) op het systeem.

De indicator REC gaat branden en het systeem begint met de opname.

- Als u gebruik maakt van de keerzijde-functie, verloopt de opname van het laatste nummer dat op die zijde past als volgt: als er reeds 10 seconden of meer van dit nummer op de cassette is opgenomen voordat het einde wordt bereikt, wordt dit nummer in zijn geheel herhaald aan het begin van de andere zijde.

Als er minder dan 10 seconden zijn opgenomen, begint de andere zijde van de cassette met het nummer vóór dit nummer omdat dit vanwege de aanloopstrook niet in zijn geheel is opgenomen.

- De cassette stopt automatisch zodra de CD-speler de hele CD of alle geprogrammeerde nummers heeft afgespeeld.

Om het afspelen te stoppen tijdens het opnemen drukt u op ■. De cassette stopt na vier seconden.

Opmerkingen:

- Als u tijdens een rechtstreekse CD-opname de timer SLEEP instelt, dient u erop te letten dat u genoeg tijd overlaat voor de opname van de hele CD, omdat het systeem anders wordt uitgeschakeld voordat de opname is voltooid.
- Wanneer de CD PITCH CONTROL bij opname wordt gebruikt, moet u er rekening mee houden dat de opnametijd verschilt afhankelijk van de ingestelde afspeelsnelheid (toerental).

Voorbeeld:

Normale snelheid: er kunnen 10 muziekstukken worden opgenomen.
Langzame snelheid: er kunnen slechts 9 muziekstukken worden opgenomen.

Eén nummer opnemen

U kunt één nummer van de CD opnemen.

1. Plaats een lege of overschrijfbaar cassette in het cassettedeck.

2. Start het nummer op de CD dat u wilt opnemen.

3. Druk op ONE TOUCH REC (eentoets-opname) op het systeem.

De CD-speler gaat terug naar het begin van dat nummer en vervolgens wordt dit nummer opgenomen op de cassette. De CD-speler en het cassettedeck stoppen automatisch zodra de opname is voltooid.

Gebruik van de rhythm machine

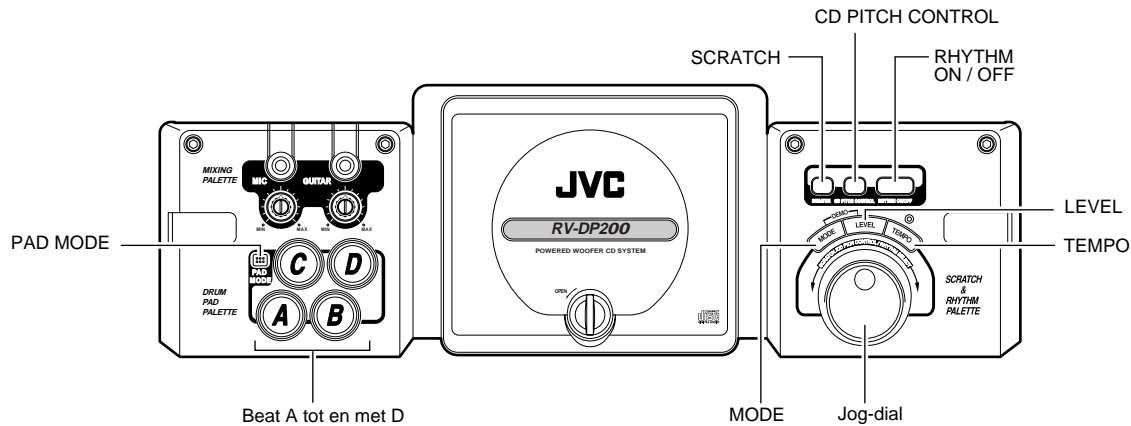

Geniet van de rhythm machine die talloze geluidspatronen kan produceren.

- **Ambient** : WAVES en BIRDS
- **Rhythm** : 36 verschillende ritmes
- **Scratchgeluid** : 2 scratchgeluiden met behulp van de jog-dial op het systeem
- **Verschillende beats** : 20 verschillende beats met behulp van beats A tot en met D op het systeem.

U kunt de rhythm machine afzonderlijk gebruiken maar ook samen met de andere geluidsbronnen, met uitzondering van de tuner.

[RHYTHM MACHINE]

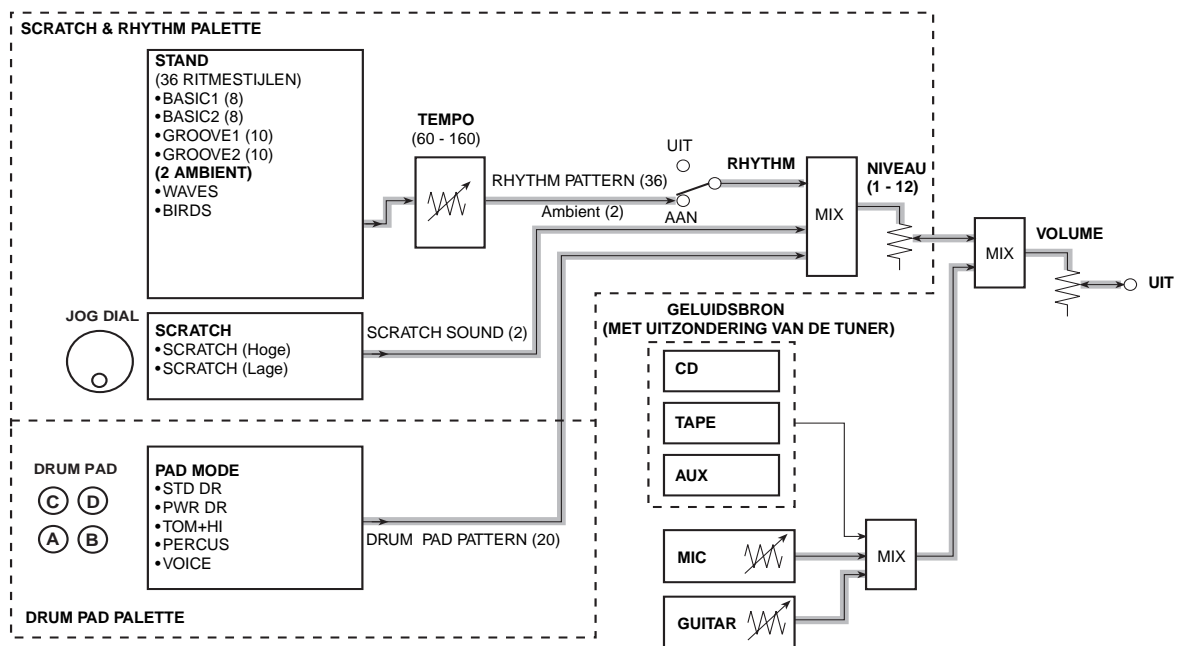

Beperking verschillende ritmes:

De rhythm machine is voorzien van drie verschillende geluidsbronnen en kan maximaal drie geluiden tegelijk produceren. Aangezien twee of drie geluiden worden gebruikt voor het afspelen van het ritme, zijn de geluiden die beschikbaar zijn voor ritmes beperkt als u beats en/of scratchgeluiden produceert. In dat geval veranderen de verschillende ritmes.

Voorbeeld:

Het ritme 8 BEAT-1 maakt bijvoorbeeld gebruik van drie geluiden.

- Als u een beat produceert door op DRUM PAD A te drukken of als u scratch produceert via de jog-dial, kan 8 BEAT-1 nog maar gebruik maken van twee geluiden.
- Als u tegelijkertijd gebruik maakt van beats en scratch, bedraagt het aantal aan 8 BEAT-1 toegewezen geluiden nog maar een.

Basishandeling-Het volume van de rhythm machine instellen

Als de tuner is geselecteerd, kunt u het volume van de rhythm machine op elk moment instellen.

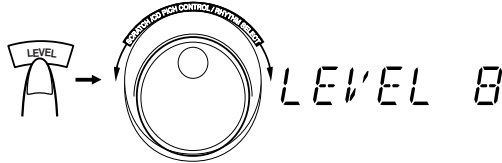

1. Druk op LEVEL op het systeem.

Het huidige niveau verschijnt gedurende vijf seconden op de display.

2. Draai binnen vijf seconden aan de jog-dial om het volume te verhogen of te verlagen.

U kunt het volume van de rhythm machine instellen op een stand tussen 1 en 12.

Verschillende ritmes afspelen

U kunt een van de 36 ritmepatronen of een van de 2 omgevingspatronen gebruiken die in de "36-ritmes/2-omgevingspatronen tabel" worden getoond.
[36-ritmes/2-omgevingspatronen tabel]

TEMPO: Begininstelling

■ BASIC1 (8 stijlen)

2/4/8 BEAT basis ritmgroepen:

Kan worden gebruikt voor rock, pop, jazz en andere muziekgenres.

Kan ook worden gebruikt voor muziek- of danslessen.

Nr.	Naam stijl	Tempo	Omschrijving/soort
1	8BEAT-1	120	8BEAT nr. 1. 8 Beat basis. Ideaal voor rock en pop.
2	8BEAT-2	132	8BEAT nr. 2. 8 Beat met fill-in. Ideaal voor tussenspel in rock, enz.
3	8BEAT-3	120	8BEAT nr. 3. 8 Beat in middentempo. Geschikt voor rockballads.
4	8BEAT-4	120	8BEAT nr. 4. 8 Beat in middentempo. Geschikt voor after-beat muziek.
5	2BEAT-1	120	2BEAT nr. 1. Krachtige 2 Beat. Geschikt voor punkrock.
6	2BEAT-2	120	2BEAT nr. 2. Geschikt voor hardrock en heavy metal.
7	4BEAT-1	112	4BEAT nr. 1. Geschikt voor moderne jazz en bebop.
8	4BEAT-2	90	4BEAT nr. 2. Geschikt voor moderne jazz. Accenten met hi-hat.

■ BASIC2 (8 stijlen)

Ideaal voor feestjes of als achtergrondmuziek voor Latijns-Amerikaanse muziek of wereldmuziek.

Nr.	Naam stijl	Tempo	Omschrijving/soort
1	SAMBA	120	Geschikt voor alle soorten sambamuziek.
2	SALSA	120	Geschikt voor alle soorten salsamuziek.
3	REGGAE	80	Geschikt voor alle soorten reggaemuziek.
4	JUNGLE1	140	Geschikt voor wereldmuziek.
5	JUNGLE2	140	Geschikt voor wereldmuziek.
6	16BEAT1	120	16 Beat nr. 1 16 Beat basis
7	16BEAT2	120	16 Beat nr. 2 Geschikt voor 16 beat/pop technomuziek.
8	16BEAT3	120	16 Beat nr. 3 Ideaal voor krachtige 16 beat.

■ GROOVE2 (10 stijlen)

Ideaal voor straatmusici die zich als groep richten op rap of house.

Nr.	Naam stijl	Tempo	Omschrijving/soort
1	DR'B-1	160	Drum & Bas nr. 1 Afkorting voor Drum & Bass
2	DR'B-2	160	Drum & Bas nr. 2
3	DR'B-3	160	Drum & Bas nr. 3
4	RAP-1	120	Rap nr. 1 Rapmuziek: Eenvoudige ritmes en gesproken teksten
5	RAP-2	120	Rap nr. 2
6	RAP-3	120	Rap nr. 3
7	HOUSE-1	94	House nr. 1 Algemene naam voor housemuziek
8	HOUSE-2	120	House nr. 2
9	HOUSE-3	120	House nr. 3
10	G-BEAT	94	Grondbeat Lage toon + langzaam tempo en hi-hat voor een relaxed geluid.

■ GROOVE2 (10 stijlen)

Ideaal voor het produceren en oefenen van de 'club sound'. Een populaire stroming in bands waarbij de genres techno, funk en hiphop centraal staan.

Nr.	Naam stijl	Tempo	Omschrijving/soort
1	HIPHOP1	120	Hiphop nr. 1 Hiphopmuziek
2	HIPHOP2	120	Hiphop nr. 2
3	FUNK-1	120	Funk nr. 1 Funkmuziek
4	FUNK-2	120	Funk nr. 2
5	TECHNO1	120	Techno nr. 1 Algemene naam voor technologische dansmuziek
6	TECHNO2	120	Techno nr. 2 Algemene naam voor technologische dansmuziek
7	DANCE-1	120	Dance nr. 1 Huidige dansmuziek. Type Euro disco.
8	DANCE-2	120	Dance nr. 2 Snelle discomuziek
9	DANCE-3	120	Dance nr. 3 Street dance
10	MARIAN	120	Amusement met vrouwenstem (Marian).

■ AMBIENT (2 stijlen)

TIP:

U dommelt heerlijk in slaap bij de geluiden WAVES en BIRDS. Zie "De slaap-timer instellen" op pagina 24 voor deze instelling.

Nr.	Naam stijl	Omschrijving/soort
1	WAVES	Het beuken van golven op het strand.
2	BIRDS	Zingende vogels.

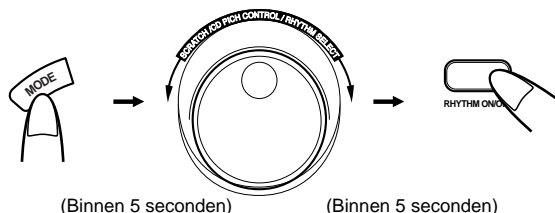

1. Druk op MODE op het systeem om uw favoriete ritme te selecteren.

Telkens als u op de toets drukt, verandert de instelling als volgt.

BASIC1→**BASIC2**→**GROOVE1**→**GROOVE2**→ **AMBIENT**→ (terug naar het begin)

- Na vijf seconden verschijnt de oorspronkelijke weergave weer op de display.

2. Draai binnen vijf seconden aan de jog-dial om uw favoriete ritme te selecteren.

Voorbeeld 1:

Als u in stap 1 "BASIC 1" kiest, zal het patroon als volgt veranderen wanneer u de jog-dial naar rechts draait.

8BEAT-1→**8BEAT-2**→... →**4BEAT-2**→ (terug naar het begin)

Voorbeeld 2:

Als u in stap 1 "AMBIENT" kiest, zal het patroon als volgt veranderen wanneer u aan de jog-dial draait.

WAVES<--->BIRDS

3. Druk op RHYTHM ON/OFF op het systeem.

Het geselecteerde ritme wordt meerdere malen afgespeeld.

Als u stoppen, drukt u nogmaals op RHYTHM ON/OFF. Ook door een andere geluidsbron te kiezen (bijvoorbeeld van AUX naar CD) wordt het afspelen onderbroken.

Als u verder wilt gaan met afspelen, drukt u weer op RHYTHM ON/OFF. Het huidige ritme verschijnt op de display en het afspelen begint.

Opmerking: Het ritme werkt niet als de tuner is geselecteerd.

Het huidige ritme wijzigen Stijl

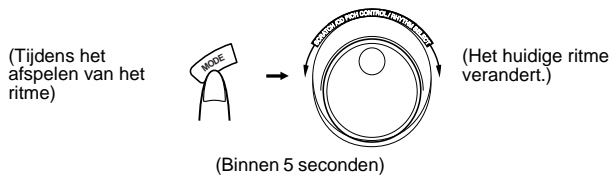

1. Druk tijdens het afspelen van het ritme op MODE op het systeem om uw favoriete ritme te selecteren.

2. Draai binnen vijf seconden aan de jog-dial om uw favoriete ritme te selecteren.

Het geselecteerde ritme wordt afgespeeld.

Het tempo instellen tijdens afspelen

1. Druk tijdens het afspelen van het ritme op TEMPO op het systeem.

Het huidige tempo verschijnt gedurende vijf seconden op de display.

TMP 120

2. Draai binnen vijf seconden aan de jog-dial om het tempo te verhogen of te verlagen.

U kunt het tempo instellen op een stand tussen 60 en 160.

- Het door u gewijzigde tempo wordt bewaard; zelfs nadat u het systeem hebt uitgeschakeld. Wanneer u echter een ander ritme selecteert, wordt het ritme teruggezet op het begintempo.

Scratchgeluid produceren

U kunt twee soorten scratchgeluid produceren (scratch-high en scratch-low) door aan de jog-dial te draaien.

Het scratchgeluid kan worden gemixed met alle volgende geluidsbronnen.

- BIRDS, WAVES of door de rhythm machine geproduceerde ritmes
- Verschillende door de rhythm machine geproduceerde beats
- Elke geluidsbron behalve de tuner
- Input via MIC en gitaar



[Tabel beats]

PAD MODE Beat	STD DR (Standaard Drum)	PWR DR (Tomtom + Hi-hat)	TOM+HI (Tomtom & Hi-hat)	PERCUS (Percussie)	VOICE (Stemgeluid, etc.)	OFF
A	Standaard bass drum	Versterkte bass drum	Hoge Tom	Hoge Agogo	Sum!	—
B	Standaard Snare	Versterkte Snare	Lage Tom	Lage Agogo	Yeh!	—
C	Standaard Closed Hihat	Versterkte Closed Hihat	Open Hihat	Open Hi Conga	JA!	—
D	Versterkte Crash Cymbal	Versterkte Crash Cymbal	Voet Hihat	Handgeklap	Motor	—

Afkortingen:

STD DR: Standaard drumstel (bass, snare, hi-hat, cymbal) **PWR DR:** Versterkt drumstel **TOM+HI:** Tomtom en hi-hat groep **PERCUS:** Percussie, etnische percussie **VOICE:** Stemgeluid en onomatopoeïtische klanken

1. Druk op SCRATCH op het systeem.

"SCRATCH" wordt weergegeven op de display.

2. Draai aan de jog-dial voor het produceren van het scratchgeluid.

Wanneer u de jog-dial rechtsom of linksom draait, wordt respectievelijk het hoge scratchgeluid (high) of lage scratchgeluid (low) geproduceerd. Wanneer u snel aan de jog-dial draait, wordt het scratchgeluid ononderbroken geproduceerd.

Als u het scratchgeluid wilt stoppen, drukt u eenmaal op SCRATCH zodat "OFF" wordt weergegeven.

Opmerking: U kunt geen scratchgeluid produceren als de tuner is geselecteerd.

Beats produceren

U kunt 20 verschillende beats produceren met behulp van beats A tot en met D op het systeem. De verschillende beats zijn toegewezen aan beat A tot en met D in elke beatmodus zoals weergegeven in de "tabel beats".

De beats kunnen worden gemixed met alle volgende geluidsbronnen.

- BIRDS, WAVES of door de rhythm machine geproduceerde ritmes
- Door de rhythm machine geproduceerd scratchgeluid
- Elke geluidsbron behalve de tuner
- Input via MIC en gitaar

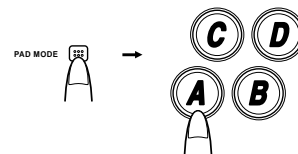

1. Druk op PAD MODE op het systeem om de beatmodus te selecteren.

Telkens als u op de toets drukt, verandert de instelling als volgt: **STD DR**→**PWR DR**→**TOM+HI**→**PERCUS**→**VOICE**→**OFF**→(terug naar het begin)

2. Druk op beat A tot en met D op het systeem.

Telkens als u op deze toets drukt, wordt de overeenkomende stijl zoals weergegeven in de "tabel beats" geproduceerd.

Opmerking: De beats werken niet als de tuner is geselecteerd.

Rhythm machine demo mode

U kunt de demo meerdere malen afspelen.

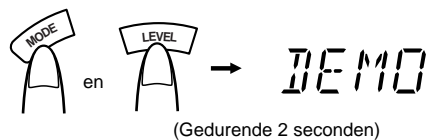

1. Wanneer de rhythm machine is gestopt, houd dan de knoppen MODE en LEVEL op het systeem langer dan twee seconden ingedrukt.

De demo begint en er wordt een reeks stijlen afgespeeld.

ENGINE→DR'B-1→DR'B-3→RAP-3→HIPHOP2→

FUNK-1→TECHNO1→HIPHOP1→DANCE2→

DANCE3→MARIAN→ (terug naar het begin)

2. Druk op RHYTHM ON/OFF op het systeem om het afspelen van de demo te stoppen.

- Het afspelen wordt ook gestopt door wijziging van de geluidsbron (bijvoorbeeld van AUX naar CD).

Opmerkingen:

- U kunt het niveau en tempo van de demo niet wijzigen.
- De demo kan niet worden afgespeeld als de tuner is geselecteerd.

Muziek afspelen op externe apparatuur

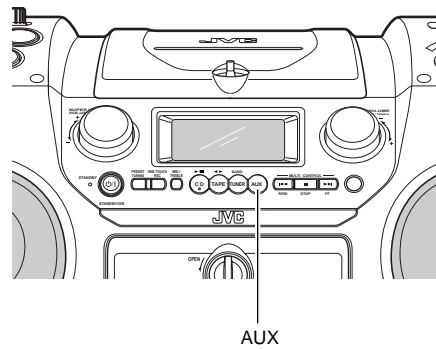
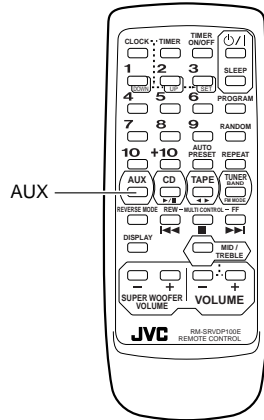

Luisteren naar externe apparatuur

U kunt luisteren naar muziek op een hulptoestel.

■ Controleer eerst of het hulptoestel goed op het systeem is aangesloten. (Zie pagina 3).

1. Stel het volume in op het minimum.

2. Druk op de toets AUX.

"AUX" wordt weergegeven op de display.

AUX

■ Start het afspelen van het hulptoestel om naar muziek op dit apparaat te luisteren.

3. Stel het volume in op het gewenste niveau.

4. Schakel eventueel geluidseffecten in.

■ Pas het volume van de super woofer aan indien u de lage tonen wilt versterken.

■ Druk op MID/TREBLE voor het regelen van de toon. (Zie "Toonregeling (MID/TREBLE)" op pagina 7.)

Opmerking: Raadpleeg voor de bediening van het hulptoestel de bijbehorende gebruiksaanwijzing.

Gebruik van microfoon/gitaar

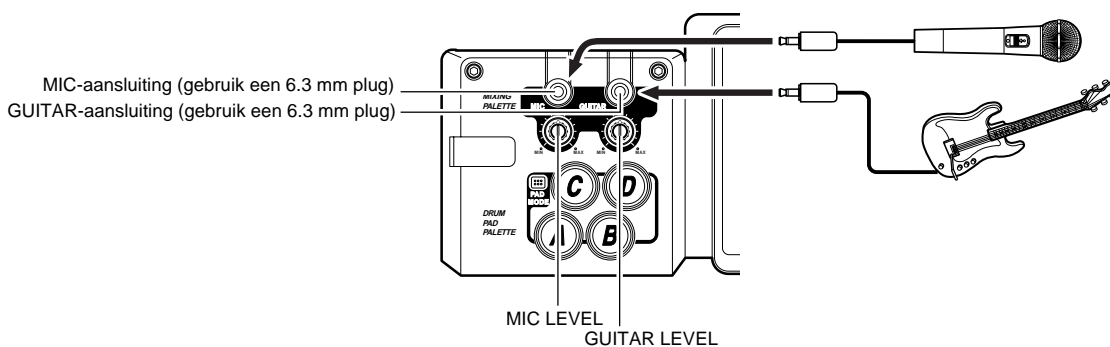

Mixen met microfoon

Met behulp van een microfoon (niet meegeleverd) kunt u het microfoongeluid met een geluidsbron mixen.

- 1. Zet de knop MIC LEVEL op MIN door deze geheel naar links te draaien.**
- 2. Open het rubberen dopje en sluit een microfoon aan op de MIC-aansluiting van het apparaat.**
- 3. Zet een geluidsbron aan: CD, cassette, tuner, rhythm machine of andere apparatuur.**
- 4. Regel het volume en het MIC LEVEL terwijl u in de microfoon zingt.**

Mixen met microfoon op een cassette opnemen

- 1. Volg de bovenstaande stappen 1-4.**
- 2. Volg de stappen in "Standaardopname" om op te nemen. (Zie pagina 14.)**

Opmerking: Houd de microfoon verder van het systeem als fluittonen ontstaan.

Mixen met gitaar

Met behulp van een gitaar kunt u het gitaargeluid met een geluidsbron mixen.

OPGELET: SLUIT NOOIT een basgitaar aan op de GUITAR-aansluiting aangezien dit het toestel kan beschadigen.

- 1. Zet de knop GUITAR LEVEL op MIN door deze geheel naar links te draaien.**
- 2. Open het rubberen dopje en sluit een microfoon aan op de GUITAR-aansluiting van het apparaat.**
- 3. Zet een geluidsbron aan: CD, cassette, tuner, rhythm machine of andere apparatuur.**
- 4. Regel het volume en het GUITAR LEVEL terwijl u gitaar speelt.**

Mixen met gitaar op een cassette opnemen

- 1. Volg de bovenstaande stappen 1-4.**
- 2. Volg de stappen in "Standaardopname" om op te nemen. (Zie pagina 14.)**

De timers gebruiken

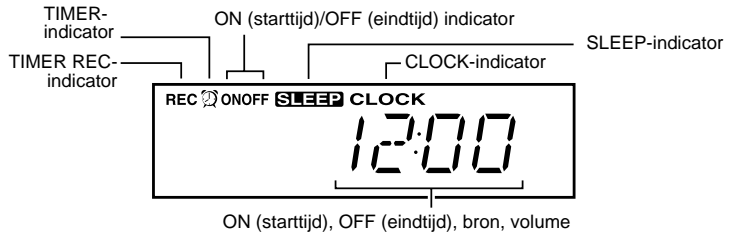
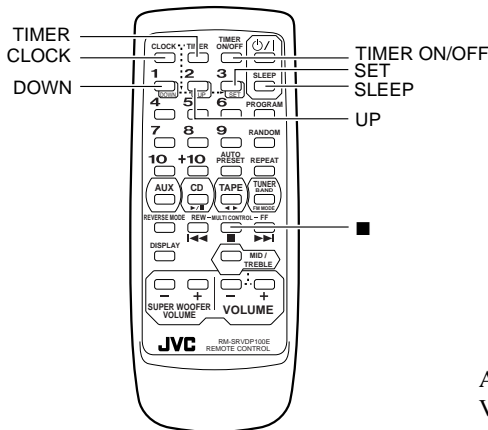

Als het systeem in gebruik is, verschijnen ook andere berichten op de display. Voor de overzichtelijkheid worden hier alleen de items weergegeven die in dit onderdeel worden beschreven.

Met gebruik van de timers kunt u de functies voor het beluisteren en opnemen van muziek automatisch laten bedienen.

De klok instellen

Zodra u het systeem inschakelt op een van de volgende manieren gaat de "CLOCK-indicator" knipperen en verschijnt "0:00" op de display. De klok moet wel worden ingesteld.

- Door de stekker van het systeem in het stopcontact te steken
- Door 10 batterijen in het systeem te plaatsen
- Door het systeem aan te sluiten op de auto-accu (DC12V)

Gebruik de afstandsbediening voor het instellen van de klok.

Opmerking:

- De timers functioneren alleen goed als de klok correct is ingesteld.
- De procedure moet binnen **twee minuten** worden voltooid. Zo niet, dan wordt de instelling gewist en moet de hele procedure worden herhaald.

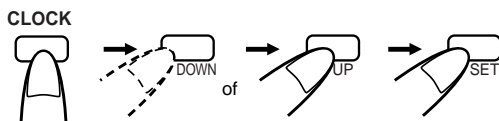

1. Zet het systeem aan.

2. Druk op CLOCK op de afstandsbediening.

De tijdsaanduiding op het display gaat knipperen.

3. Druk op UP of DOWN om de tijd in te stellen.

Druk op UP of DOWN om de tijd later of vroeger in te stellen. Houd de toets ingedrukt om de tijd snel te wijzigen.

4. Druk op SET.

De geselecteerde tijd is nu ingesteld en de seconden beginnen te lopen vanaf 0. Vervolgens keert het display terug naar het oorspronkelijke scherm.

OPGELET: Indien geheugenbatterijen leeg of niet geplaatst zijn en de stekker wordt na een stroomonderbreking weer in het stopcontact gestoken of de stroomvoorziening wordt op een andere manier hersteld, dan gaat de CLOCK-indicator op de display knipperen. Stel de huidige tijd (klok) opnieuw in.

De dagelijkse timer (wekker) instellen

Na instelling van de dagelijkse timer wordt deze iedere dag op de dezelfde tijd geactiveerd, met uitzondering van de tuner REC-timer die wordt gebruikt voor opname van uitzendingen op cassette. U kunt de timer uitzetten en op elk gewenste moment weer activeren. De timer-indicator () op het display geeft aan of de ingestelde dagelijkse timer is geactiveerd.

Gebruik de afstandsbediening voor het instellen van de dagelijkse timer.

Opmerking: Voer elke instelling binnen **30 seconden** uit. Anders wordt de instelling gewist en moet de procedure vanaf het begin worden herhaald.

1. Zet het systeem aan.

2. Stel de starttijd (ON) in (bijvoorbeeld: 12:15).

1. Druk op TIMER op de afstandsbediening. De Timer-indicator () en de ON-indicator gaan branden en de huidige starttijd (ON) knippert op de display .



2. Druk op UP of DOWN om de starttijd (ON) in te stellen. Houd de toets ingedrukt om de tijd snel te wijzigen.



3. Druk op SET. De huidige eindtijd (OFF) knippert op de display.



3. Stel de eindtijd (OFF) in (bijvoorbeeld: 13:15).

1. Druk op UP of DOWN om de eindtijd (OFF) in te stellen. Houd de toets ingedrukt om de tijd snel te wijzigen.

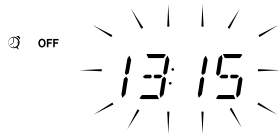

2. Druk op SET. De geluidsbron "TUNER" knippert op de display.

4. Een geluidsbron selecteren.

1. Druk op UP of DOWN om de gewenste geluidsbron te selecteren. Op de display wordt nu het volgende weergegeven:
TUNER→**TUNER REC**→**CD**→**TAPE**→**RHYTHM**→
(terug naar het begin)

De "TUNER REC" (tuner-opname) functie wordt alleen geactiveerd wanneer het systeem op netstroom wordt gebruikt.

- Als u "TUNER REC" selecteert, verschijnt de indicator "REC" in de display.
 - Als u "TUNER REC" selecteert, wordt de timer uitgeschakeld nadat de opname van tuner is beëindigd.
2. Druk op SET. Het bij de vorige tijdstelling ingestelde volume knippert op de display.

5. Het volume instellen.

1. Druk op UP of DOWN om het volume in te stellen.
— : Het huidige volumeniveau wordt gebruikt.
0 tot 50: Als de apparatuur wordt ingeschakeld met de timer, wordt het volume automatisch ingesteld op het geselecteerde niveau.



2. Druk op SET. De instelling is nu voltooid en de display geeft hetzelfde weer als voordat u begon de timer in te stellen. De timer-indicator () blijft branden.

6. Voordat u het systeem uitschakelt, dient u de in stap 4 geselecteerde geluidsbron gereed te maken.

- TUNER** : Stem af op de gewenste zender.
TUNER REC: Zoek de gewenste zender en plaats de cassette in de cassettespeler.
CD : Plaats een CD in de CD-speler.
TAPE : Plaats een cassette in het cassette-deck.
RHYTHM : Selecteer uw favoriete ritme uit de 36 ritmestijlen.

7. Zet het systeem uit.

- Als de timer wordt ingeschakeld, wordt het volumeniveau geleidelijk van 0 (nul) naar het in stap 5 ingestelde niveau gebracht.

Om de handeling te annuleren, drukt u op TIMER totdat de display naar het oorspronkelijke scherm terugkeert.

De timer-instelling wordt geannuleerd door op TIMER ON/OFF te drukken. De timer-indicator () verdwijnt van de display. **Indien u de timer opnieuw wilt activeren** drukt u op TIMER ON/OFF zodat de timer-indicator weer gaat branden ().

Bevestig de timer-instelling door op TIMER te drukken. Vervolgens drukt u meerdere malen op SET voor het controleren van de huidige instellingen van de timer (starttijd, eindtijd, bron en volume).

Om de timer-instelling te wijzigen herhaalt u de instelprocedure vanaf het begin.

OPGELET: Indien geheugenbatterijen leeg of niet geplaatst zijn en de stekker wordt uit het stopcontact gehaald of er is sprake van een stroomstoring, worden de instellingen uit het geheugen gewist. Indien dit gebeurt, stel dan de huidige tijd (klok) in en voer de timerinstelling opnieuw uit.

De slaap-timer instellen

Met behulp van de slaap-timer kunt u het systeem automatisch uitschakelen na het verstrijken van een tevoren ingesteld aantal minuten. U kunt rustig met muziek in slaap vallen: het systeem wordt automatisch uitgeschakeld en blijft niet de hele nacht doorspelen.

- De slaap-timer kan alleen worden ingesteld als het toestel aan staat en een van de geluidsbronnen speelt.

1. Speel een CD of cassette af, stem af op de gewenste zender of zet de rhythm machine aan.

Bij het "WAVES"-geluid op de rhythm machine kunt u prettig in slaap vallen op het ritme van de golven die op de kust slaan.

2. Druk op SLEEP op de afstandsbediening.

De SLEEP-indicator verschijnt op de display .



3. Stel het gewenste aantal minuten in dat het toestel moet spelen voordat het wordt uitgeschakeld.

- Telkens wanneer de SLEEP-toets wordt ingedrukt, verspringt het aantal minuten op de display als volgt:
→ 30 → 60 → 90 → 120 → Geannuleerd (oorspronkelijke display)→ (terug naar het begin)

Na het aantal minuten van de Slaap-timer te hebben ingesteld, stopt de weergave met knipperen en verschijnt de normale display weer. Het systeem wordt uitgeschakeld na het verstrijken van het ingevoerde aantal minuten.

De slaap-timerinstelling controleren:

Als u drukt op SLEEP, kunt u zien hoe lang de slaap-timer nog zal spelen. Wacht totdat de oorspronkelijke weergave weer op de display verschijnt.

De slaap-timerinstellingen annuleren:

Druk op de toets SLEEP totdat de oorspronkelijke aanduidingen weer in de display verschijnen. De timerinstellingen kunnen ook worden geannuleerd door het systeem uit te schakelen.

- Als u de dagelijkse timer (wekker) instelt, wordt het systeem elke dag op de ingestelde tijd ingeschakeld om u te wekken.

Verzorging en onderhoud

Als u voorzichtig omgaat met uw CD's, gaan ze langer mee.

CD's (Compact Discs)

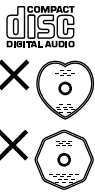

- In dit systeem kunnen alleen CD's met deze markering (muziek-CD's) worden gebruikt. Door veelvuldig gebruik van CD's met een onregelmatige vorm (hartvormig, achthoekig enz.) kan het systeem beschadigen.



- Verwijder een CD uit het doosje door de disc aan de randen vast te houden en lichte druk uit te oefenen op het gat in het midden.
- Raak nooit het glanzende oppervlak van de CD aan en buig de CD niet.



- Berg de CD na gebruik weer op in het doosje om vervorming te vermijden.
- Voorkom krassen op het oppervlak van de CD, bijvoorbeeld wanneer de CD weer in het doosje wordt geplaatst.
- Zorg dat de CD niet wordt blootgesteld aan direct zonlicht, extreme temperaturen en vocht.



- Als het oppervlak van de CD vuil is, kan dit problemen veroorzaken bij het afspeelen. Een vuile CD kan met een zachte doek worden schoongemaakt, waarbij u de doek vanuit het midden in een rechte lijn naar de buitenrand beweegt.

OPGELET: Gebruik geen oplosmiddelen (zoals gangbaar reinigingsmiddel voor grammofoonplaten, thinner en benzine) voor het reinigen van een CD.

Algemene opmerkingen

In het algemeen geldt dat u de hoogste weergavekwaliteit behoudt als uw CD's en CD-speler schoon zijn.

- Doe CD's terug op in het doosje en leg ze in een kast of zet ze op een plank.
- Zorg ervoor dat de CD-klep is gesloten als het toestel niet wordt gebruikt.

De lens reinigen

Een vuile lens in de CD-speler kan de geluidskwaliteit negatief beïnvloeden.

Open de CD-klep en reinig de lens als volgt.

- Blaas het stof van de lens met behulp van een filmdroger (verkrijgbaar bij de fotohandel).

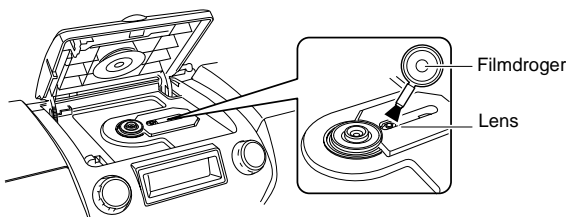

- Eventuele vingerafdrukken op de lens kunnen voorzichtig worden verwijderd met een wattenstaafje.



Condensvorming

In de volgende gevallen kan condensvorming optreden op de lens binnen in het systeem:

- Als de verwarming in de ruimte wordt ingeschakeld.
- In een vochtige ruimte.
- Als het toestel vanuit de kou meteen in een warme omgeving wordt geplaatst.

Dit kan een storing in het systeem veroorzaken. Laat in dat geval het systeem een paar uur ingeschakeld staan zodat het vocht kan verdampen. Verwijder vervolgens de stekker uit het stopcontact en steek hem er weer in.



Cassettes

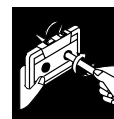

- Als het cassettebandje los zit, kan het uitrekken, breken of vastlopen in het cassettemechanisme. Trek het bandje strak door een potlood in één van de spoelopeningen van de cassette te steken en het potlood rond te draaien.



- Zorg dat u het oppervlak van het cassettebandje niet aanraakt.



- Berg cassettes nooit op:
 - op stoffige plaatsen
 - in direct zonlicht of warmte
 - op vochtige plaatsen
 - op een TV of luidspreker
 - in de buurt van een magneet

Cassette-deck

- Als de koppen, aandrijfrollen of aandrukrollen van het cassette-deck vuil zijn, kunnen de volgende problemen optreden:
 - verlies van geluidskwaliteit
 - onderbroken geluidswaergave
 - wegzakken van het geluid
 - onvolledig gewiste opname
 - problemen met opnemen
- Reinig de koppen, aandrijfrollen en aandrukrollen met een wattenstaafje dat is bevochtigd met alcohol.

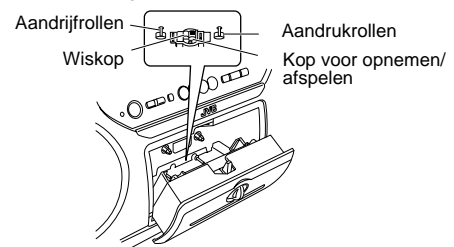

- Als de koppen magnetisch worden, zal het systeem meer ruis produceren of zal er verlies van de hoge tonen optreden.
- Voor het demagnetiseren van de koppen, dient u het systeem uit te schakelen en een demagnetiseerapparaat voor de kop te gebruiken (verkrijgbaar in elektronica-zaken en platenzaken).

Problemen oplossen

- Als u problemen heeft met het systeem, kunt u eerst aan de hand van de onderstaande lijst proberen om het probleem zelf te verhelpen voordat u de onderhoudsdienst inschakelt.
- Als u het probleem niet kunt oplossen aan de hand van onze tips of als het systeem is beschadigd, dient u de hulp van een erkend bedrijf, zoals uw leverancier, in te roepen.

Symptoom	Mogelijke oorzaak	Actie
Geen geluid	<ul style="list-style-type: none"> • Aansluitingen zijn fout of los. • Hoofdtelefoon is aangesloten. 	<ul style="list-style-type: none"> • Controleer en corrigeer alle aansluitingen. (Zie pagina 3.) • Verwijder de hoofdtelefoon.
Opname niet mogelijk.	De opnamebeveiligingslipjes van de cassette zijn verwijderd.	Bedek de inkepingen aan de achterkant van de cassette met plakband.
Slechte FM-ontvangst	De uitschuifbare FM-antenne is niet goed uitgeschoven en geplaatst.	Schuif de FM-antenne uit en draai deze voor een optimale ontvangst.
De CD slaat over.	De CD is vuil of gekrast.	Reinig of vervang de CD.
De CD speelt niet.	De CD is ondersteboven in het toestel geplaatst.	Plaats de CD met het label naar boven in het toestel.
De afstandsbediening werkt niet.	<ul style="list-style-type: none"> • De baan tussen de afstandsbediening en de sensor op het toestel is geblokkeerd. • De batterijen zijn leeg. 	<ul style="list-style-type: none"> • Verwijder de blokkering. • Vervang de batterijen.
De bediening functioneert niet.	Er is een storing opgetreden in de ingebouwde microprocessor die werd veroorzaakt door elektrische interferentie van buitenaf.	Verwijder de stekker uit het stopcontact en steek hem na een paar minuten er weer in.
De cassettehouder kan niet worden geopend.	Het netsnoer werd tijdens het afspelen uit het stopcontact getrokken.	Steek de stekker in het stopcontact en druk op  .

Technische specificaties

Versterker

Uitgangsvermogen (Max.)	20 W (10 W + 10 W) bij 4 Ω (volledig bereik)
	40 W (20 W + 20 W) bij 4 Ω, 60Hz (woofer)
	(10% THD)
	10 W (5 W + 5 W) bij 4 Ω (volledig bereik)
	32 W (16 W + 16 W) bij 4 Ω, 60Hz (woofer)
Ingangsgevoeligheid/impedantie (1 kHz)	
AUX IN	300 mV/47 kΩ
MIC	200 Ω - 2 kΩ (6,3mm plug)
GUITAR	100 kΩ - 1 MΩ (6,3mm plug)
Uitgangsgevoeligheid/impedantie (1 kHz)	
Hoofdtelefoon	16 Ω - 1 kΩ
	0 -12 mW/ch uitgang naar 32 Ω

Cassettedeck

Frequentiebereik	TypeII (CrO ₂) 60 Hz - 14 kHz
Wow en flutter (jengel)	0,15% (WRMS)

CD-speler

Wow en flutter (jengel)	niet meetbaar
-------------------------	---------------

Tuner

FM-tuner	
Afstembereik	87.5 MHz - 108.0 MHz
AM-tuner	
Afstembereik	(MG) 522 kHz - 1 629 kHz
	(LG) 144 kHz - 288 kHz

Antenne	Uitschuifbare FM-antenne
	Ferrietantenne voor AM (MW/LW)

Luidsprekers

Volledig bereik	8 cm × 2, 4 Ω
Super woofer	16 cm × 2, 4 Ω

Algemeen

Afmetingen	634 mm × 256,5 mm × 311 mm (B/H/D)
Gewicht	10,2 kg (excl. batterijen)
	11,3 kg (incl. batterijen)

Accessoires

Netsnoer	(1)
Afstandsbediening	(1)
Batterijen R6P (SUM-3)/AA (15F)	(2)
Draagriem	(1)

Voeding

Netvoeding	AC 230 V ~, 50 Hz
	DC15V ("R20/D (13F)" batterijen (10))
	Externe DC12V (auto-accu via los verkrijgbare CA-R120E auto-adapter)
Stroomverbruik	44 W (ingeschakeld)
	2 W (in stand-by)

Wijzigingen in vormgeving en specificaties onder voorbehoud.



JVC
VICTOR COMPANY OF JAPAN, LIMITED